

ŠKODA Magazín

Magazín pro zákazníky a příznivce značky ŠKODA | JARO 2013



ŠKODA Octavia Combi

Praktický a elegantní model nabízený i s pohonem 4x4.

Pomoc v nouzi

Inteligentní asistenční systémy.

S Rapidem k moři

Dojela ŠKODA Rapid na jednu nádrž k moři a zpět?

Octo znamená osm

Historie ŠKODA Octavia a jak vznikl název vozu.

Aplikace ŠKODA

Virtuální showroom, servisní asistent, cyklistika a mnohem víc.



ŠKODA Finance
od ŠkoFINu



GARANTUJEME NEJLEPŠÍ NABÍDKU!

Nejvýhodnější podmínky pro koupi vozu. S námi je každý jednička!

Překonáme jakoukoli nabídku úvěru nebo půjčky od banky či jiné finanční instituce, kterou nám přinesete do 30. června 2013. Garantujeme nejvýhodnější podmínky pro pořízení nového i ojetého vozu ŠKODA.

- nízký úrok nebo dokonce bez navýšení
- bez poplatku za uzavření, vedení a předčasné splacení
- nízká měsíční splátka
- výhodné pojištění a další bonusy

Pořídte si tak svůj vůz i výhodněji než za hotové. Zastavte se u některého z prodejců vozů ŠKODA včas! Více informací o nabídce naleznete na www.skofin.cz | Infolinka: 800 100 800

S vámi od A do Z

Allianz



Vážení čtenáři a příznivci značky ŠKODA,

od posledního vydání ŠKODA Magazínu uplynulo jen několik málo měsíců a nyní se spolu znovu setkáváme u nového čísla, které bude obsahově neméně bohaté. Rok 2012 byl pro společnost ŠKODA rokem velmi úspěšným a já pevně věřím, že tento trend bude pokračovat i v roce 2013. Hlavní novinkou naší modelové řady je v současné době nová ŠKODA Octavia Combi, která přináší všechny silné stránky provedení liftback ve zbrusu nové karosářské verzi. Samozřejmostí je zachování vysokého standardu komfortu a bezpečí, který dokládá dosažení nejvyššího možného ohodnocení v nárazových testech Euro NCAP. Tradiční přednosti vozů ŠKODA, jako je prostornost a vysoká užitná hodnota, nově interpretují i modely Rapid, Yeti, Fabia a Roomster, jež jsou nyní díky edici Fresh ještě výhodnější než kdykoliv předtím. Model Rapid, který nastavuje nová měřítka ve svém segmentu a je prvním modelem vyjadřujícím nový designový směr značky ŠKODA, získal další ocenění. Tentokrát byla ŠKODA Rapid ohodnocena jednou z nejprestižnějších designových cen – red dot.

V současné době se nám daří v oblasti prodeje automobilů a spokojenosti zákazníků naplňovat naše nejlepší představy. Současně chceme dostát také nejvyšším nárokům zákazníků i celé společnosti v oblasti ekologie a životního prostředí. Ke splnění tohoto cíle jsme vytvořili strategii GreenFuture, která jednoznačně směřuje k trvale udržitelnému rozvoji.

Pro zákazníky se staršími vozy i nadále naplno běží program Šeková knížka plná slev, díky níž je možné získat zvýhodněné ceny na ŠKODA Originální díly a servisní služby, a to v široké síti 260 prodejních a servisních míst na celém území České republiky.

ŠKODA je největším automobilovým výrobcem v České republice a nás těší, že si nový prezident do své flotily zvolil právě vozy naší značky. Prezidentský speciál ŠKODA Superb v provedení Laurín & Klement se poprvé představil při složení inaugurační slibu na Pražském hradě.

Na závěr bych vám chtěl v nadcházející jarní a letní sezoně popřát mnoho bezpečných a šťastných kilometrů za volantem. Již nyní se můžete těšit na mnoho novinek, které pro vás letos připravujeme. Příjemné čtení časopisu ŠKODA Magazín přeje

Petr Pečenka,
ředitel ŠKODA AUTO Česká republika

Úspěšná bilance roku 2012

Na své výroční tiskové konferenci, která se po několika letech opět vrátila z Prahy do firemního muzea v Mladé Boleslavi, se ŠKODA AUTO mohla pochlubit novými rekordy v odbytu i tržbách. V roce 2012 značka ŠKODA dosáhla nového prodejního rekordu 939 200 vozů. To bylo o 6,8 % více než v roce 2011, kdy bylo zákazníkům dodáno 879 200 vozů. Téměř ve všech regionech se automobilů značky ŠKODA prodalo více než v roce 2011. Protože ve většině zemí se prodej vozů ŠKODA vyvíjel lépe než lokální trh, podíly značky ŠKODA vzrostly. Podstatně lépe než celkový trh se například vyvíjel prodej vozů ŠKODA v západní Evropě. Zákazníkům zde bylo dodáno více než 358 400 vozů, tedy přibližně stejně jako v roce 2011, ale vzhledem k výraznému poklesu západoevropského trhu podíl značky vzrostl z 2,8 % v roce 2011 na 3,0 % v roce 2012. Klíčem k celkovému úspěchu značky ŠKODA bylo zejména zvýšení prodeje na důležitých růstových trzích v Rusku (o 33,7 %), Číně (o 7,1 %) a Indii (o 14,2 %). Čína, ve které



bylo vloni zákazníkům dodáno 220 100 vozů, byla pro automobilku opět největším trhem. Tržby skupiny ŠKODA za rok 2012 vzrostly o 1,7 % na novou rekordní hodnotu 10,4 miliardy eur. Stabilně na vysoké úrovni byl i provozní zisk ve výši 712 milionů eur. Současně s tím vzrostly také investice společnosti na 832 milionů eur, tedy o plných 46 % oproti roku 2011. Díky rozsáhlým investicím do budoucího roz-

voje bude i rok 2013 pro automobilku ve znamení pokračující modelové ofenzivy. První polovina roku bude poznamenána přechodem výroby a zahájením prodeje nové generace modelů Octavia a Octavia Combi a přípravou na výrobu modelu Rapid Spaceback. Významnou modernizací během roku 2013 projdou i modelové řady Superb a Yeti a přidají se rovněž nové modely Octavia Combi 4x4 a RS.



Prvenství v anketě „AutoDesign Awards 2013“

Nová ŠKODA Octavia získala renomované ocenění „Nejlepší design roku“ v anketě „AutoDesign Awards 2013“, kterou pořádá český časopis AutoDesign&Styling, a navíc zvítězila i v kategorii střední třídy.

Dvacetičlenná porota sestavená z designérů, novinářů a odborníků z oblasti designu hodnotila 62 automobilů a na nové Octavii ocenila zejména její elegantní nadčasový design s vyváženými proporcemi.

GreenFuture = zelená budoucnost

Dosažení trvale udržitelného rozvoje a šetrnější nakládání s přírodními zdroji – to je hlavní cíl nové strategie s názvem GreenFuture společnosti ŠKODA AUTO, kterou se mladoboleslavská automobilka hlásí k ochraně životního prostředí. GreenFuture je součástí Růstové strategie 2018 a zároveň vychází ze závazku koncernu Volkswagen stát se do roku 2018 nejekologičtější světovou automobilkou. Pro společnost ŠKODA AUTO to konkrétně znamená, že v tomto časovém horizontu musí o 25 % snížit spotřebu energie, vody, množství odpadů a emise na výrobu jednoho vozu. GreenFuture stojí na třech pilířích: GreenProduct, GreenFactory a GreenRetail. V současnosti má 48 modelů značky ŠKODA emise CO₂ nižší než 120 g/km, jedenáct z nich se přitom může pochlubit emisemi CO₂ pod 100 g/km. Model Citigo CNG s pohonem na zemní plyn dokonce produkuje pouhých 79 g CO₂ na jeden kilometr. ŠKODA AUTO se rovněž intenzivně zabývá vývojem elektromobilů a všechny její modely jsou navíc z 85 % recy-

klovatelné. Aktuálním příkladem ekologické výroby je nově spuštěná lisovací linka v Mladé Boleslavi, jedna z nejmodernějších na světě, která se srovnatelnými staršími linkami spotřebuje o 15 % méně energie a může ji akumulovat pro pozdější využití. Ekologické programy jsou rovněž realizovány u prodejců a v servisech ŠKODA AUTO v rámci třetího pilíře GreenRetail.



15 milionů vozů značky ŠKODA od roku 1905

Během své více než stoleté historie vyrobila ŠKODA již 15 milionů automobilů. Tím jubilejním byl 5. března 2013 vůz ŠKODA Octavia. Z tohoto množství připadá 3,75 mil. kusů právě na model Octavia, který je již několik let po sobě nejúspěšnějším produktem značky ŠKODA.



„Celý tým značky ŠKODA je velice hrdý na milionové jubileum,“ říká předseda představenstva společnosti ŠKODA prof. Dr. h.c. Winfried Vahland. „15 milionů vyrobených vozů je důkazem velkolepého rozvoje značky ŠKODA. Dopravní prostředky vyrábíme už 118 let, automobily pak od roku 1905. Jsme tak jednou z nejstarších automobilek na světě,“ dodává předseda představenstva. ŠKODA AUTO hodlá neustále zvyšovat počty vyrobených vozů, do roku 2018 chce svoji roční produkci překročit hranici 1,5 milionu automobilů, což je ve srovnání s letošním rokem zvýšení o 50 procent.

ŠKODA AUTO: TOP zaměstnavatel pro studenty technických oborů

Jsou známy výsledky průzkumu o představách studentů o budoucím zaměstnání. ŠKODA AUTO je opět nejžádanějším zaměstnavatelem v oblasti automobilového a strojírenského průmyslu a prvenství obhájila i v hlasování studentů technických oborů v kategorii Technik. Rozhodli o tom studenti, kteří se zúčastnili druhého ročníku ČeSU TOP zaměstnavatelé. Tuto anketu organizovala Česká studentská unie a zúčastnilo se jí přes 10 tisíc studentů z celé republiky, kteří měli možnost o nejlepším zaměstnavateli rozhodovat už od října loňského roku.

Handicapovaný sportovec roku dostal Octavii Combi

Při příležitosti vyhlášení soutěže Handicapovaný sportovec roku v Top Hotelu Praha obdržel paralympijský vítěz v cyklistice z Londýna Jiří Ježek z rukou Petra Pečenky, ředitele ŠKODA AUTO Česká republika, symbolický klíč od nového vozu ŠKODA Octavia Combi k ročnímu užívání zdarma.

„Podporou paralympioniků chceme poukázat na špičkové výkony, výdrž, vůli po vítězství a týmového ducha. Panu Ježkovi gratulujeme k vítězství v anketě Handicapovaný sportovec roku a přejeme mnoho kilometrů s novou Octavií Combi,“ dodal Petr Pečenka, ředitel ŠKODA AUTO Česká republika.



Autoopravář junior 2013

Vítězství v kategoriích karosář a autolakýrník si odnesli z 19. ročníku soutěže Autoopravář junior 2013 dva studenti Středního odborného učiliště ŠKODA AUTO David Bernard a Erik Kopecký. Prvenství z českého kola, které pořádá Ministerstvo školství, mládeže a tělovýchovy ČR společně se Svazem prodejců a opravářů České republiky, obhájili tito studenti také v mezinárodním kole soutěže. „Gratuluji našim učňům,“ říká Bohdan Wojnar, člen představenstva společnosti za oblast personalistiky. „Její úspěchy znovu potvrdily vysokou úroveň výuky v naší společnosti a velkou odbornost



našich zaměstnanců. Naše odborné učiliště nabízí žákům vynikající profesní základ a podniky zajišťuje kvalifikované pracovníky zejména v technických oborech.“ V současné době se ve firemním odborném učilišti připravuje na své budoucí povolání téměř tisíc učňů a jen v loňském roce zde zahájilo své odborné vzdělávání s cílem získat výuční list 270 nových žáků. Největší zájem je o učební obory automechanik, autoelektrikář a elektřinář. Přes 100 žáků se přitom přihlásilo na čtyřletý studijní obor zakončený maturitní zkouškou.

„Octavia je pro nás klíčový model“

Společnost ŠkoFIN v současné době nabízí nejlepší úvěrové podmínky pro financování nových a ojetých vozů ŠKODA. O originálním financování ŠKODA Finance od ŠkoFINu jsme hovořili s Ondřejem Pospíšilem, brand manažerem značky ŠKODA a ojetých vozů společnosti ŠkoFIN.

Co si má zákazník představit pod pojmem značkové financování a jaké mu přináší výhody?

Cílem značkového financování od ŠkoFINu je nabízet zákazníkům ty nejvýhodnější finanční podmínky k pořízení nového či ojetého vozu. Konkrétně pro automobilku ŠKODA AUTO se jedná o značkové financování ŠKODA Finance. Mezi jeho klíčové přednosti patří výhodná úroková sazba, nulové poplatky za uzavření či správu smlouvy, zvýhodněné pojištění vozu či atraktivní slevy a akční nabídky nabízené ve spolupráci se ŠKODA AUTO. V konečném součtu tak klient pořídí vůz výhodněji než na bankovní úvěr a často i výhodněji než při platbě v hotovosti. Navíc jsme mu schopni poskytnout další doprovodné služby, například v oblasti právní ochrany na cestách doma i v zahraničí nebo v podobě záruk a pojištění. Naše úroková sazba se díky spojení se ŠKODA AUTO pohybuje na úplně jiné, mnohem nižší úrovni, než když si zákazník půjde sjednat např. úvěr do banky. Aktuální sazba na trhu od bank je kolem 14 % u úvěru, my jsme do 10 procent. S akčními nabídkami se dostáváme ještě níže, navíc klient od nás zpravidla obdrží dodatečný benefit. Jednoduše řečeno, jsme vždy výhodnější. Na nové vozy ŠKODA automaticky poskytujeme výrazné slevy a různé benefity, které vám zcela jistě žádná banka nenabídne. Nedávno jsme například ukončili tradiční akci „zimní kola zdarma“, kdy každý náš zákazník obdržel kompletní sadu zimních kol.

Můžete nám přiblížit aktuální nabídku ŠkoFINu pro klienty, kteří uvažují o koupi nového vozu ŠKODA?

V současné době můžete sledovat televizní kampaň ŠKODA Fresh, která se vztahuje na modely Fabia, Roomster a Rapid. Každý z těchto akčních modelů můžete mít za měsíční splátku 2500 korun a navíc se slevou 20 000 korun. Se ŠkoFINem se tak např. pořizovací cena modelu Rapid Fresh dostala na velmi zajímavých 249 900 korun. Zájemcům o nej-



menší model ŠKODA Citigo nabízíme „pět dveří za cenu tří“ a paket Plus zdarma, což dle výbavy vozu samo o sobě představuje cenové zvýhodnění až 15 000 korun. Začátkem dubna startujeme velkou lokální kampaň, která bude postavena na principu: „Garantujeme Vám nejlepší nabídku na pořízení nového nebo ojetého vozu.“ Pokud klient během této kampaně přinese od banky či jiné instituce jakoukoliv nabídku na financování nového či ojetého vozu, která bude výhodnější než naše, tak mu ji „vylepšíme“. Zákazník si navíc bude moci na speciálních internetových stránkách porovnat, jaké výhody mu plynou při financování vozu se ŠkoFINem.

Předpokládáme, že v následujících měsících bude pro vás stěžejní nová generace modelů ŠKODA Octavia a Octavia Combi. Na co se mohou vaši klienti u těchto vozů těšit?

Nová generace ŠKODA Octavia je pro nás, podobně jako pro ŠKODA AUTO, skutečně klíčový model, už jenom proto, že máme ve svém portfoliu několik desítek tisíc spokojených majitelů Octavie první a zejména druhé generace. Navíc je to typický flee-

tový vůz, kterým hodláme oslovit početnější firemní klientelu. Potenciální zájemci o nový model Octavie od nás mohou očekávat skutečně atraktivní nabídku s mimořádně zvýhodněným úročením, prodlouženou zárukou zdarma a výraznou slevu na havarijním pojištění. Podobná nabídka platí i pro model ŠKODA Superb.

Jak pečujete o své stávající zákazníky? Nabízíte jim nějaké speciální služby či výhody?

Naši zákazníci jsou naším rodinným stříbrem a my si jich pochopitelně velice vážíme a patřičně o ně pečujeme. Také proto se velká část z nich k nám ráda vrací, na rozdíl od jiných finančních ústavů. Své zákazníky si „hýčkáme“ různými drobnými dárky, výročními dopisy, akčními nabídkami financování či speciálními akcemi u dealerů spojenými s předváděcími jízdami s novými modely ŠKODA. Na tomto místě se sluší poděkovat prodejcům ŠKODA AUTO, kteří na více než 220 místech v ČR kvalitně odvádějí svou práci.

Je obtížné pro obyčejného zákazníka si s vámi sjednat smlouvu na koupi nového vozu?

Pakliže máte vybraný automobil, například prostřednictvím konfiguratoru na webových stránkách ŠKODA AUTO, a navštívíte autorizovaného prodejce, můžete v podstatě do hodiny uhanět po silnici se svým novým vozem. Všichni dealeri ŠKODA AUTO mají s námi online spojení a smlouva může být chválena během několika málo minut. Navíc při volbě vozu např. do 400 000 korun vám stačí pouhé dva doklady totožnosti a zpravidla jen 10% splátka předem. Celý proces je tam velmi rychlý a jednoduchý. Rovněž bych rád zmínil možnost předschválení smlouvy na našich webových stránkách www.skofin.cz.

Jaké doprovodné služby nabízíte zákazníkům v rámci produktové řady ŠKODA Finance?

Kromě výhodného financování nabízíme pojištění sjednané s jednou ze tří nejrenomovanějších a největších pojišťoven v České republice. Zákazníci si mohou zvolit havarijní pojištění vozu či povinné ručení u pojišťoven Allianz, Česká pojišťovna a Kooperativa. Tím garantujeme opravdu kvalitní služby a nejlepší pojistné podmínky. Zároveň nabízíme pojistné produkty pro nenadálé životní situace, které mohou nastat, např. pojištění platebních povinností pro případ, kdy se dostanete do problémů se splácením úvěru, například v případě úmrtí v rodině či ztrátě zaměstnání, ŠkoFIN za vás v tomto případě uhradí určitý počet splátek. Velmi oblíbené je rovněž pojištění GAP, kdy vám pojišťovna v případě totální škody či krádeže vozu uhradí 100 % jeho původní pořizovací ceny. Tedy bez ohledu na aktuální časovou cenu ojetého vozu v době škodní události. Můžete si tak obratem pořídit nový vůz. Úplnou novinkou je ŠKODA Pojištění, které připravujeme ve spolupráci s pojišťovnou Allianz a na které se mohou zákazníci ještě v letošním roce těšit u dealerů ŠKODA AUTO. Součástí tohoto značkového pojištění budou velmi zajímavé podmínky a služby pro klienty, ale o tom až někdy příště...

AUTO

MODELY | ORIGINALNÍ PŘÍSLUŠENSTVÍ | E-SHOP



10 | ŠKODA OCTAVIA COMBI

V nejnovější generaci praktického kombi se zjevně přitahují vzájemně protiklady. Nevěříte? Přesvědčte se. Představujeme i verzi liftback.

18 | JARNÍ MODELY FRESH

Speciální verze, které stojí za pozornost. Jarní akční modely Fabia, Roomster, Rapid a Yeti v provedení Fresh.

20 | MOŽNOSTI INDIVIDUALIZACE

Octavia se právě začala prodávat a už je pro ni připraven zajímavý sortiment originálního příslušenství a doplňků pro individualizaci.

Octavia Combi zářila v Ženevě



Světová premiéra nové generace modelu ŠKODA Octavia Combi na ženevském autosalonu byla skutečně velkolepá. Stánek automobilky ŠKODA AUTO doslova praskal ve švech a všichni přítomní novináři a odborníci uznale hodnotili koncepci vozu a jeho nesmírně zdařilý design.

V ýjimečnost nové generace modelu Octavia Combi a její mimořádný význam pro Růstovou strategii ŠKODA do roku 2018 ostatně potvrdil ve svém úvodním projevu na tiskové konferenci předseda představenstva společnosti ŠKODA AUTO, prof. Dr. h.c. Winfried Vahland. „Octavia je synonymem pro značku ŠKODA – je naším klíčovým modelem. Jen několik týdnů po světové premiéře nového vozu Octavia představujeme v Ženevě další členy rodiny: modely Octavia Combi a Octavia Combi 4x4. Stejně jako liftback, i kombi představuje v každém ohledu velký posun vpřed. Ve třídě kompaktních kombi stanovuje třetí generace našeho bestselleru nová měřítka v oblasti prostornosti, kvality, designu, techniky a poměru ceny a nabízené hodnoty. Jinými slovy: za cenu běžnou v kompaktním segmentu nabízí přednosti vozu střední

třídy. S novými modely ŠKODA Octavia – stejně jako s naší širokou, moderní modelovou paletou – máme dobrou výchozí pozici pro to, abychom i za současné komplikované situace naši mezinárodní působnost dále posilovali.“

Druhý novinářský den se na stánku ŠKODA AUTO v ženevském výstavním komplexu Palexpo objevily další zajímavé novinky. Velkou pozornost na sebe poutaly především akční modely ŠKODA Fabia Combi Monte Carlo a ŠKODA Roomster Noire. Oba tyto vozy nabízejí celou řadu atraktivních doplňků, mimo jiné sportovní sedadla v černo-červeném designu, efektní černá 16palcová kola Comet z lehké slitiny, kryty pedálů z nerezové oceli či lesklou černou masku chladiče, a zcela jistě osloví nejen mladou klientelu.



Prof. Dr. h.c. Winfried Vahland, předseda představenstva společnosti ŠKODA AUTO, během svého úvodního projevu na tiskové konferenci.

ŠKODA Octavia

Protiklady se přitahují



Combi:

Elegantní a vyvážený design vs. praktičnost a flexibilita. Prostornost a bezpečnost vs. nízká hmotnost. Komfort vs. podmanivé jízdní vlastnosti. Výkonnost vs. úspornost. Obecně se tyto vlastnosti považují za neslučitelné. V novém modelu ŠKODA Octavia Combi však přicházejí ve výjimečné symbióze, a jasně tak ukazují možnosti moderních technologií a chytrého přístupu k vývoji.





S nečistotami si hravě poradí výsuvné integrované ostřikovače.



Výstražná vesta je uložena ve speciální kapse pod sedadlem řidiče.

Nedlouho po liftbacku se nová ŠKODA Octavia představuje také v ještě praktičtějším provedení Combi, které tvoří v celosvětovém měřítku přibližně jednu třetinu všech prodejů modelu Octavia. U evropských zákazníků je právě tato karosářská varianta ještě oblíbenější, vždyť například v Německu se pro Combi v loňském roce rozhodlo téměř 92 procent kupujících.

Nová generace modelu ŠKODA Octavia Combi byla navržena od základu nově. Nezůstal doslova kámen na kameni. Automobil narostl do všech směrů. Obě karosářské verze modelu Octavia byly vyvíjené společně, a tak zejména proporce provedení Combi působí nesmírně vyváženým dojmem. Jeho design, který je dílem šéfdesignéra značky Jozefa Kabaně, se vyznačuje vizuální jednoduchostí, z níž je ale okamžitě jasná i neobyčejná propracovanost. Právě tento přístup je moderním vyjádřením sebevědomí, které nemá potřebu zaujmout mnohdy lacině vyhlížejícími ozdobami.

Design nové generace modelu ŠKODA Octavia Combi je vyladěný do nejmenších detailů. Vzájemná souhra hlavních světlometů s moduly mlhovek, vroubky ve vnitřních prostorách světlometů připomínající český křišťál, jemně, ale přitom zřetelně provedené linie na bocích, nebo

charakteristické prolomení víka zavazadlového prostoru v oblasti registrační značky – to všechno jsou detaily, které automobilu dávají nadčasovou krásu.

Prostor & flexibilita

Přestože nadčasovost se nejčastěji používá ve spojení s designem, v případě nové generace modelu Octavia je charakteristická také pro další vlastnosti. Jednou z nich je prostornost. Právě zcela mimořádná velikost interiéru dodává tomuto automobilu jeho tvář již od roku 1998, kdy se Octavia Combi v novodobém provedení představila. Interiér se ve srovnání s předchozí generací prodloužil o 33 mm, z nichž připadlo 26 mm na prostor pro kolena vzadu sedících pasažérů. Místo pro posádku se zvětšilo také v oblasti hlavy a zejména do šířky, a to jak ve výšce ramen a loktů, tak i pánve. Tím mají všichni členové posádky uvnitř pocit větší volnosti a vzdušnosti, které přispívají ke komfortu cestování na krátké i dlouhé vzdálenosti.

Samostatnou kapitolou vozu Octavia Combi je zavazadlový prostor. Má základní objem 610 l, který lze sklopením zadních sedadel, ovládaných nově ze zavazadlového prostoru, zvětšit až na 1740 l. Když je potřeba převážet opravdu dlouhé předměty, není s novým modelem ŠKODA Octavia Combi potíž, lze totiž směrem vpřed sklopit opěradlo sedadla spolujezdce vpředu, čímž vznikne prostor o délce 2,92 metru. Zlepšila se rovněž přístupnost zavazadlového prostoru, vstupní otvor je totiž širší a vyšší, a současně je jeho nakládací hrana umístěna o 6 mm blíže k silnici.

Simply Clever

Objem a přístupnost prostoru pro zavazadla nového modelu ŠKODA Octavia Combi však není jedinou vlastností, kterou dominuje svému segmentu. Na mimořádné úrovni je také jeho propracovanost a variabilita, promyšlená do nejmenších detailů zcela v duchu přístupu Simply Clever. Velmi praktická je například dvojitá podlaha zavazadlového prostoru s možností flexibilního uspořádání, dokonce v ní nechybí ani prostor na uložení shrnovací rolety zakrývající celý prostor pro náklad. Když je tato roleta na svém místě, je pod ní připravena kapsa, do níž lze uložit například kabát, který je chráněn před případnými nečistotami v zavazadlovém prostoru. Prostor pro zavazadla doplňuje také čtveřice sklopných háčků, dvojice lampiček a zásuvka na 12 V.

Ceny ŠKODA Octavia Combi

Motorizace	Kombinovaná spotřeba [l/100 km]	Active	Ambition	Elegance
1,2 TSI/63 kW	5,3	364 900 Kč	429 900 Kč	-
1,2 TSI/77 kW	5,1	394 900 Kč	454 900 Kč	504 900 Kč
1,4 TSI/103 kW	5,3	434 900 Kč	494 900 Kč	544 900 Kč
1,8 TSI/132 kW	6,1	-	544 900 Kč	594 900 Kč
1,8 TSI/132 kW AP	5,7	-	594 900 Kč	644 900 Kč
1,6 TDI/77 kW	3,8	454 900 Kč	514 900 Kč	564 900 Kč
1,6 TDI/77 kW AP	4,0	-	564 900 Kč	614 900 Kč
2,0 TDI/110 kW	4,2	-	574 900 Kč	624 900 Kč
2,0 TDI/110 kW AP	4,5	-	624 900 Kč	674 900 Kč



Interiér je řešen velmi elegantně, prostorně a s velkým důrazem kladeným na ergonomii.



Prostor pro přepravu delších předmětů lze zvětšit sklopením předního sedadla spolujezdce.



Nový model ŠKODA Octavia Combi na silnici určitě nepřehlédnete. Jeho design je nejen výrazný, ale i naprosto originální.



Pocit volnosti a útulnosti interiéru umocňuje panoramatické střešní okno zhotovené ze zatmaveného skla s nižší světelnou a tepelnou propustností.



Převodovka DSG může mít šest nebo sedm stupňů.

Stejně jako provedení Octavia liftback, také Combi je standardně vybaveno praktickým oboustranným kobercem podlahy zavazadlového prostoru. Jedna jeho strana je kvalitně čalouněna, druhá je potažena omyvatelným plastem. Nechybí ani dvojice prvků – Cargo elementů, jež lze podle potřeby pomocí suchého zipu připevnit k podlaze zavazadlového prostoru, a tak snadno a zcela podle libosti upevnit menší předměty, ale i větší krabice. Novinkou zavazadlového prostoru, jež model Octavia Combi posunuje výše, bude od června na přání dodáván elektrický pohon výklopného víka, který lze ovládat nejen tlačítkem na dálkovém ovládní, ale také spínačem umístěným na přístrojové desce.

Komfort & suverenita

Tuhá karoserie, prodloužený rozvor, zvětšený rozchod kol, propracovaný a odlehčený podvozek, stejně tak jako nejmodernější elektronické regulační systémy podvozku – to vše jsou vlastnosti, díky nimž nová generace modelu Octavia Combi triumfuje v daném segmentu také v oblasti jízdních vlastností a komfortu. Precizní vedení kol spolu s pečlivě propracovaným systémem odpružení a tlumení je připraveno spojit zdánlivě protichůdné požadavky kladené na pohodlí, potěšení z řízení a vysoké hodnoty užitečného zatížení.

Rozsáhlé použití vysokopevnostních ocelí, často tvářených za tepla, zajistilo až o 30 kg sníženou hmotnost nosného skeletu karoserie, který je přitom tužší a rozměrnější, než jeho předchůdce. Důsledně snižování hmotnosti, jež lze zaznamenat ve všech konstrukčních skupinách vozu, má u srovnatelných provedení za výsledek mezigenerační úsporu až 102 kg. To je jednoznačný přínos jak pro jízdní vlastnosti, tak pro spotřebu paliva a samozřejmě i produkci emisí CO₂. Spojení nízké hmotnosti a do-

plňkových technologií zvyšujících účinnost automobilu jako celku umožnilo vznik modelu Octavia Combi 1,6 TDI GreenLine, který se i přes výkon 81 kW vyznačuje kombinovanou spotřebou pouhé 3,3 l/100 km.

Výkon & úspornost

Obecně se míní, že dynamický automobil nemůže být úsporný a naopak. Nová ŠKODA Octavia Combi je vybavena zcela novou paletou čtyřválcových motorů, která je dalším článkem do snížení spotřeby až o 17 procent. Nové pohonné jednotky se vyznačují mnoha pokrokovými technickými řešeními, díky nimž se například rychleji zahřívají, palivo vstříkují efektivněji přímo do spalovacích prostorů a vyznačují se lehkou konstrukcí a vyspělým systémem přeplňování. Výsledkem je hladký chod motorů s plynulým, ale razantním nárůstem výkonu. Pozoruhodný je fakt, že tento projev je vlastní jak zážehovým motorům TSI, tak vznětovým TDI. Nabídka motorů je patrná z připojené tabulky a pokrývá výkonové spektrum od 63 do 132 kW.

Komplexní a propojené systémy nového modelu ŠKODA Octavia Combi přinášejí speciální možnosti. K dispozici je například systém volby jízdních režimů, který řidiči umožňuje zvolit jedno ze čtyř nastavení vozu: Normal, Sport, Eco a Individual. Jejich zaměření je zřejmé a dochází v nich ke specifickému upravení činnosti motoru, převodovky DSG (je-li ve výbavě), elektrického posilovače řízení či charakteristiky adaptivního tempomatu ACA, bi-xenonových světlometů nebo klimatizace.

Moderní výbava & dostupnost

Nová ŠKODA Octavia Combi je navržena velmi komplexně a s výhledem na budoucí potřeby svých majitelů. I z toho důvodu je vybavena ucelenou řadou trojice audiosystémů a dvojice integrovaných navigací. Moderní trendy jsou patrné již na základním systému, který je kromě jiného vybaven i zdířkami USB a Aux-in, jež umožňují připojení externích hudebních přehrávačů. Vyšší stupně systémů infotainmentu jsou standardně nebo na přání (podle typu) vybavené bluetooth rozhraním pro připojení odpovídajících mobilních telefonů, ale také novým prvkem výbavy Phone box. Tento systém je schopen bezdrátově dobíjet telefon a připojit jej k externí anténě automobilu – telefon stačí umístit do této schránky a vše proběhne zcela automaticky.

Nejvyšší verze multimediálních systémů jsou vybavené pokročilým systémem ovládání s čidlem přiblížení. Ve standardním zobrazení je grafika jednoduchá a přehledná bez rušivých virtuálních tlačítek – to umožňuje například zobrazit větší mapu navigačního systému, jakmile se však prst řidiče nebo spolujezdce přiblíží k displeji, automaticky se okamžitě zobrazí nabízené možnosti. Audiofilové jistě ocení i možnost vybavení nového modelu ŠKODA Octavia Combi zvukovou aparaturou Canton s deseti reproduktory, včetně centrálního reproduktoru a subwooferu v zavazadlovém prostoru o celkovém výkonu 570 W. Doslova prosluněné jízdní zážitky v nové Octavii Combi zajistí panoramatické střešní okno dodávané na přání, soužití s vozem zpříjemňuje i systém bezklíčkového odemknutí KESSY. ŠKODA Octavia Combi má připravenou také ucelenou paletu asistenčních systémů, vzhledem k jejich rozsahu jim věnujeme samostatný článek na jiném místě tohoto vydání ŠKODA Magazínu.

Nová kvalita života

V nové generaci modelu ŠKODA Octavia se podařilo vzájemně propojit vlastnosti, které se dříve považovaly za protiklady. Právě díky tomu je nová Octavia Combi svým majitelům připravena posunout kvalitu života na novou úroveň. A to bez ohledu na zvolenou motorizaci nebo konkrétní výbavu.

ŠKODA Octavia Combi 4x4

Nová generace modelu Octavia Combi bude od června nabízena také v kombinaci s pohonem všech kol 4x4. Elektronicky řízený systém se spojkou Haldex nejnovější páté generace se z pohledu funkčnosti chová jako trvalý pohon 4x4. Celý systém se vyznačuje nižší hmotností a zejména účinnějším aktivním rozdělováním točivého momentu mezi nápravy, zvyšujícím trakci i dynamické vlastnosti při jízdě v zatáčkách nebo na vozovkách s různorodým povrchem.

Systém dokáže v extrémních případech přenést 100 procent točivého momentu motoru na přední nebo zadní kola. Standardní výbavou modelů 4x4 bude systém elektronického závěru diferencíálů EDS, stejně tak jako funkce vektorového řízení dynamiky vozu XDS.

Pohon všech kol 4x4 bude připraven pro následující trojici motorů modelu Octavia Combi 4x4:
1,8 TSI/132 kW,
1,6 TDI/77 kW
a 2,0 TDI/110 kW.



Elegance v každém detailu

Kromě provedení Combi je nová generace vozu ŠKODA Octavia k dispozici také v tradiční, nevtíravě elegantní variantě liftback se splývavou zádí, vzdáleně připomínající kupé.



Zvětšené rozměry a zejména rozvor náprav posunují nový model ŠKODA Octavia do segmentu střední třídy. Stále si však zachovává svůj důraz na praktičnost, kterou stanovuje opět nová měřítka. Více než kdy předtím se přitom nová generace vyznačuje elegantně nadčasovým designem, stejně tak jako značným množstvím moderních komfortních, asistenčních a bezpečnostních systémů, které v dané třídě stále zdaleka nejsou standardem.

V zadní části jemně klesající střecha plynule přechází do víka zavazadlového prostoru a s výraznou boční linií rozehrává poutavou hru světla a stínů. Mimořádný objem zavazadlového prostoru, který v základním uspořádání pojme 590 litrů nákladu, je při pohledu z boku opticky potlačen dynamickým řešením zadních C sloupků, jež automobilu dodávají tolik potřebný vizuální náboj. Při pohledu na model ŠKODA Octavia v provedení liftback je zřejmé, že ctí stejnou přímocharou filozofii jako Combi, avšak svým charakterem, který není na první pohled zaměřen tak prakticky, sází na mírně dynamičtější notu.

Automobil však z praktického přístupu provedení Combi neztrácí takřka nic, tedy samozřejmě s výjimkou rozdílů daných tvarem zadní části střechy. O velikosti zavazadlového prostoru již byla řeč, doplňme jen, že je vybaven mnoha praktickými detaily z repertoáru přístupu Simply Clever. Nechybějí tedy důmyslné Cargo elementy držící zavazadla na místě, háčky, sítě, elektrické zásuvky, ale ani oboustranný koberec zavazadlového prostoru. Pro nový model ŠKODA Octavia je typické také umístění reflexní vesty pod sedadlo řidiče nebo z modelu Rapid známá škrabka na led, uchycená na vnitřní straně víčka palivové nádrže.

Provedení liftback samozřejmě využívá stejnou konstrukci a techniku jako Combi. Jejím základem je proto mimořádně tuhá a lehká karoserie, která je zárukou kvalitních jízdních vlastností, komfortu i vysoké míry bezpečnosti. Důraz na snižování hmotnosti vyústil v mezigenerační dietě ve výši až 102 kg. Díky tomu je nová Octavia svižnější, obratnější a úspornější.

Motor podle přání

Nová ŠKODA Octavia v provedení liftback je konstruována tak, aby vyhověla rozmanitým přáním svých zákazníků. K dispozici je proto ucelená paleta zbrusu nových zážehových a vznětových motorů, které jsou navrženy přímo pro použití v revolučním modulárním podvozku, jenž je základem také pro model Octavia Combi. Prvním stupněm v nabídce čtyřválcových přeplňovaných jednotek je motor 1,2 TSI dodávaný ve dvou výkonových verzích – 63 a 77 kW. Nad nimi stojí neméně povedená a pro Octavii z mnoha pohledů ideální jednotka 1,4 TSI s výkonem 103 kW. Pro řidiče, kteří si rádi užívají sílu spojenou s výkonovou rezervou, je připraven motor 1,8 TSI s výkonem 132 kW. Na vznětové straně nabídky stojí motory 1,6 a 2,0 TDI, disponující největšími výkony 66, 77 a 110 kW. Možnosti variability dále zvětšují dvouspojkové automaticky řadiče převodovky, které jsou s výjimkou základní zážehové a vznětové motorizace a provedení GreenLine připraveny pro všechny ostatní verze.

Výbava podle chuti

Specifickou vlastností vozů ŠKODA jsou široké možnosti v oblasti standardní a doplňkové výbavy. Nová generace modelu Octavia však jde v tomto směru ještě dál. Do výbavy přibyla kromě již známých prvků také celá řada atraktivních položek. Jmenujme například systém bezklíčkového odemykání a zamýkání automobilu včetně startování tlačítkem, systém sledující únavu řidiče, zadní boční airbagy, systém pro zamezení natankování špatného typu paliva nebo třeba vyhřívání čelního skla. A to nepočítáme velmi široké možnosti z nabídky ŠKODA Originálního příslušenství, o němž se více dozvíte na dalších stránkách.



Svěží jaro s akčními modely Fresh

ŠKODA Fabia, Roomster, Rapid a Yeti nyní
v akční nabídce Fresh s bohatou výbavou
jsou k dispozici již od 209 900 Kč
nebo za 2500 Kč měsíčně.



ŠKODA Roomster Fresh

Škoda Fabia Fresh

je k dispozici už za 209 900 Kč, v tomto případě se jedná o akční edici Fresh Easy se základní zážehovou pohonnou jednotkou 1,2 HTP s výkonem 44 kW. Jednoduše svěží budete díky klimatizaci a tónovaným oknům nejen na jaře, ale i po celé léto. K tomu počítejte hned se čtyřmi airbagy a třeba i s praktickým centrálním zamykáním. A to se bavíme stále o základní verzi, pokud si připlatíte 20 000, respektive 35 000 Kč, můžete získat mnohem

bohatší výbavu v podobě modelů Fabia Fresh Active a Fresh Ambition. Za cenu od 229 900 Kč v případě Active a 244 900 Kč u Ambition je k dispozici nejen silnější tříválcový motor 1,212V HTP s výkonem 51 kW, ale také řada dalších doplňků, které vám zpříjemní cestování. Jarní mlhy protnou přední mlhová světla a před sluncem vás naopak ochrání moderní skla SunSet s vyšším stupněm zatmavení. Výčet výbavy je opravdu bohatý, a tak jen namátkou jmenujme například centrální zamykání, elektrické ovládání

oken vpředu, manuální klimatizaci, rádio s přehrávačem CD a MP3 souborů, plnohodnotné rezervní kolo nebo disky z lehké slitiny. Zajímavou nabídkou v rámci ceny akční edice Fresh je i možnost zvolit si metalický lak podle vlastního výběru. Pro řidiče, kteří preferují svižnější svezení, jsou v nabídce motory 1,4 MPI a přeplňovaný 1,2 TSI, oba se shodným výkonem 63 kW. Za příplatek pouhých 10 000 Kč si Fabii v akčním provedení Fresh můžete pořídit i v praktickém prostorném provedení Combi.

ŠKODA Roomster Fresh

je nejprodávanějším MPV v České republice a díky akční nabídce Fresh nyní nabízí mnoho zajímavých položek výbavy navíc. Například s modelem ŠKODA Roomster Fresh Active jste připraveni i na horké léto, protože máte k dispozici manuální klimatizaci, pohodlné elektrické ovládání oken vpředu a skla SunSet s vyšším stupněm zatmavení. Atraktivnost vozu zvyšují 14palcová kola z lehké slitiny, přední mlhová světla, střešní nosič či metalický lak dle vlastního výběru. K praktickým doplňkům pak patří plnohodnotné rezervní kolo, centrální zamykání, rádio s CD/MP3. I vůz ŠKODA Roomster Fresh Active si můžete pořídit se silnějším motorem. Za částku 239 900 Kč je k dispozici zážehový agregát 1,2 12V HTP s výkonem 51 kW a za 249 900 Kč pak čtyřválec 1,4 MPI s výkonem 63 kW. Ještě bohatší výbavou se pak může pochlubit Roomster Fresh Ambition, jehož cena s benzinovým čtyřválcem 1,4 MPI startuje na 271 900 Kč, a příplatek za moderní turbomotor 1,2 TSI s výkonem 63 kW pak činí příznivých 10 000 Kč.



ŠKODA Rapid Fresh

je jedním z nejnovějších modelů značky, a přesto se nabízí ve zvýhodněném akčním provedení Fresh. Už za 269 900 Kč je v nabídce model Rapid Fresh Active s motorem 1,2 MPI o výkonu 55 kW a o 15 000 Kč více pak zaplatíte za moderní přeplňovaný motor 1,2 TSI s výkonem 63 kW. V akční výbavě nechybí klimatizace, přední mlhová světla, rádio s přehrávačem CD a MP3 souborů nebo centrální zamykání s praktickým dálkovým ovládáním. V případě modelu ŠKODA Rapid Fresh Ambition se dostáváte s výbavou ještě o stupeň výše. Ta už zahrnuje samočinnou klimatizaci Climatronic, přední mlhovky, kožený volant s ovládáním rádia, zatmavená skla SunSet, nebo praktické parkovací senzory vzadu. Celkový vzhled pak podtrhují atraktivní 15palcová litá kola. S přeplňovaným zážehovým motorem 1,2 TSI o výkonu 63 kW zaplatíte za Rapid Fresh Ambition 299 900 Kč, k dispozici je však i silnější agregát o výkonu 77 kW, nebo vznětový agregát 1,6 TDI se stejným výkonem. Naprostým vrcholem akční nabídky je Rapid Fresh Elegance s motorem 1,6 TDI. Za 409 900 Kč v rámci balení doplňkové výbavy získáte navíc tempomat, parkovací senzory vzadu, multimediální konektor MDI, zatmavená skla SunSet nebo páte dveře se stěračem skla a 16palcová litá kola. Kožený multifunkční volant navíc disponuje ovládáním bluetooth handsfree a rádia.



ŠKODA Yeti Fresh

I oblíbeného SUV Yeti se týká svěží jarní nabídka Fresh, v rámci které můžete mít akční model ve výbavových stupních Active a Ambition s extra výbavou za více než příznivé ceny. Už za 349 900 Kč je k dispozici Yeti Active Fresh s moderním motorem 1,2 TSI o výkonu 77 kW, kde nechybí například klimatizace, autorádio s přehrávačem CD a MP3 formátů, multifunkční ukazatel (MFA) anebo pohodlné dálkově ovládané centrální zamykání. Kromě pohodlí jsme mysleli i na vaši bezpečnost, a tak je součástí této výbavy dokonce elektronický stabilizační systém ESC a šest airbagů. V případě, že se rozhodnete pro model ŠKODA Yeti Ambition Fresh se stejným agregátem, získáváte už za 449 900 Kč navíc 17palcová litá kola Erebus, metalickou barvu a módní skla s vyšším stupněm zatmavení SunSet. V interiéru pak nechybí dvouzónová klimatizace, vyhřívání přední sedadla, kůží potažený volant s ovladači rádia, anebo třeba praktický vak na lyže mezi zadními sedadly.

Svěží ŠKODA Citigo Sport

ŠKODA Citigo Sport: na první pohled ji poznáte podle charakteristických polepů karoserie, černých 15palcových kol z lehké slitiny a Styling Kitu se spoilerem a zadním difuzorem, to vše doplňuje o 15 mm snížený podvozek. Pořídíte ji pouze ve třech barvách, bílé Candy, červené Tornado a černé Deep. Sportovní detaily najdete i v interiéru, například sedadla se speciálním designem „Sport“, tříramenný volant potažený kůží s červeným obšitím, stejně jako u madla ruční brzdy a hlavice řadicí páky. Červeně obšité jsou i vkládané koberečky. Zajímavým detailem jsou rovněž samotné klíčky s širokým červeným pruhem a nápisem „Sport“.





K obrazu
svému

Třetí generace modelu ŠKODA Octavia s přehledem zvládá hned několik rolí najednou. Umí být reprezentativním služebním vozem, ale také plnohodnotným členem rodiny. A s doplňky ŠKODA Originálního příslušenství se stane osobitým vyjádřením vašeho já.

Každý člověk je jiný a upřednostňuje jiné priority. Někdo vyžaduje velkorysý prostor a důmyslně řešený interiér, jiný dává přednost sportovní jízdě, se kterou jde ruku v ruce náležitě zdůrazněný sportovní vzhled.

ŠKODA Octavia patří od svého uvedení na trh v roce 1996 k těm vozům, jejichž koncept vyhovuje jak pragmaticky smýšlejícím jedincům, tak i těm, kteří nejvíce ocení dobře nalaďený podvozek, rychle reagující řízení a nadšeně se vytáčející motory. Ale co když i přes všechna pozitiva žádáte od svého vozu ŠKODA přece jen něco navíc? Například větší míru individualizace?

Široké možnosti personalizace jednotlivých modelových řad jsou jedním z klíčových prvků ve filozofii značky ŠKODA. Mladoboleslavská automobilka vždy pozorně naslouchala přáním svých zákazníků a snažila se jim maximálně vyjít vstříc. Proto nepřekvapí, že u každého vyráběného modelu si lze vybrat z velkého množství originálních doplňků, které zvýrazní jejich už tak mimořádný charakter.

A nová Octavia není výjimkou. ŠKODA si v rámci nabídky Originálního příslušenství pro svou novinku připravila široké spektrum doplňků. Svě si najde každý.



Pakety Sport a Design

Pro toho, kdo si potrpí na sportovně střížený design a dynamicky zvýrazněné tvary, jsou v rámci nabídky ŠKODA Originálního příslušenství připraveny speciální doplňky určené pro modely Octavia. Ať už to jsou lesklé černé lišty předního spoileru, dekorativní prahové lišty nebo chromová lišta pátých dveří - vždy se jedná o vkusný doplněk, který umocní elegantně dynamické tvary vozu ŠKODA Octavia.

Kola dělají auto, a proto se pro model Octavia v nabídce ŠKODA Originálního příslušenství objevuje hned dvanáct typů kol z lehkých slitin v rozměrech 16 až 18 palců a trojice ozdobných krytů v rozměrech patnáct a šestnáct palců. Specialitou mezi nabízenými koly jsou unikátní 18palcová kola Turini, nabízené hned v několika barevných provedeních. Kromě bílé barvy, typické pro soutěžní vozy, jsou v nabídce také černá a stříbrná. Název odkazuje na slavný průsmyk Col de Turini, kde se každoročně jezdí jedna z rychlostních zkoušek slavné soutěže Rallye Monte Carlo, kde jsou již tradičně úspěšné i soutěžní vozy ŠKODA. Komu by snad tyto decentní a vkusně ztvárněné sportovní prvky z programu ŠKODA Originálního příslušenství byly málo, ŠKODA pro model Octavia III připravuje kompletní sportovní paket, který bude dostupný v čtvrtém čtvrtletí letošního roku. V nabídce bude pro obě karosářské verze, liftback i Combi.



Organizér zavazadlového prostoru v podobě vyjímatelné přihrádky.



Nosič kol na tažné zařízení umožní bezpečně převážet dvě jízdní kola.



Termoelektrický chladicí box má objem 15 litrů a je velmi praktický.



Sítový program obsahuje dvě vertikální a jednu horizontální síť.

Hudba a komunikace

Jak se lidově říká, jeden má rád holky, druhý vdolky. A jestliže jeden si svůj vůz ŠKODA neumí představit bez sportovních spoilerů a atraktivních kol, druhý nebude spokojený, dokud se z reproduktorů nebudou ozývat křišťálově čisté hudební tóny.

ŠKODA na milovníky hudby myslela vždy. Už do první generace modelu Octavia se montovala špičková audiosoustava ŠKODA Symphony, a také ve třetím pokračování veleúspěšného mladoboleslavského modelu najdete kvalitní hudební aparaturu, tentokrát se značkou Canton.

V rámci ŠKODA Originálního příslušenství lze vybírat ze dvou radio-přehrávačů pojmenovaných Blues a Swing. Kromě schopnosti přehrávat CD a MP3 jsou tyto přehrávače vybaveny speciálním kódováním, zaručujícím funkčnost rádia jen v konkrétním voze. Tím se minimalizuje riziko odcizení. Mimořádnou poslechovou kvalitu zaručuje výkon 4 x 20 W a v případě typu Swing také digitální signálový procesor a ekvalizér.

Kromě výkonných vestavěných hudebních soustav lze mezi ŠKODA Originálními příslušenstvími nalézt také další prvky zvyšující úroveň hudebních zážitků. Milovníci hudby budou jistě nadšeni ze speciálního držáku na multimediální přístroje, který pasuje do držáků na nápoje ve středové konzole.

Vyšší úroveň komfortu a bezpečí při řízení vozu si bere na starost propojovací kabel MDI (Mobile Device Interface) nebo sada pro dodateč-

nou montáž hands-free pro telefonování bez nutnosti držet telefon v ruce. Dotykový displej zaručuje snadné ovládání, funkce Multipoint pak umožňuje připojení až dvou mobilních telefonů současně.

Aktualizace automobilu

Stejně jako na automobily ŠKODA, tak i na program ŠKODA Originálního příslušenství platí motto Simply Clever. Softwarovou aktualizací ŠKODA Originálního příslušenství je možné novou generací vozu Octavia dovybavit funkcí rozpoznávající únavu řidiče, která pracuje zcela automaticky v rychlostech nad 65 km/h. Tento systém si nejdříve „přečte“ chování řidiče a poté jej neustále sleduje. Jakmile dojde k jeho změně, která odpovídá zvýšené únavě, systém řidiče toto riziko rozpozná a upozorní na něj varovným hlášením: „Zjištěna únava. Přestávku prosím.“

Komfort a užitek

ŠKODA Octavia III exceluje díky špičkovému podvozku a výkonným motorům na všech typech silnic a jako ryba ve vodě se cítí zejména při dlouhých dálničních přesunech. Pro co největší cestovní komfort nabízí ŠKODA kromě jiného pro všechny motory například tempomat. K dispozici je i jeho adaptivní provedení, které pro posádku znamená minimální riziko srážky v případě nepozornosti a samozřejmě další zvýšení komfortu jízdy na dlouhé vzdálenosti.

Jako v první cestovní třídě si budou připadat pasažéři na zadních sedadlech, kam lze umístit termoelektrický chladicí box o objemu 15 litrů, jenž je napájený z 12V zásuvky. Box je na svém místě uprostřed zadní lavice fixován bezpečnostním pásem. Například obalů od čokolád a dalších pochutin z chladicího boxu se snadno zbavíte vhozením do vyjímatelného odpadkového koše umístěného ve schránce v předních dveřích.

Cestující na zadních sedadlech také jistě ocení zásuvku na 230 V, umístěnou ve středové konzole mezi předními sedačkami. Díky ní už nemusíte řešit baterie do přenosných DVD přehrávačů pro vaše ratolesti.

Pro aktivně žijící jedince má Octavia v rukávu hned několik trumfů. Praktičnost bezkonkurenčně objemného zavazadelníku (590/1580 litrů liftback, 610/1740 litrů Combi) lze rozšířit o šikový síťový program, který se skládá ze tří záchytných ploch, kam lze umístit například nákup nebo sportovní potřeby. Podobně nápaditá je také schránka pod zadní plato zavazadelníku. Tři samostatné boxy se hodí na přepravu křehkých předmětů, které tak zůstávají mimo dosah vašich dětí, případně dalších přepravovaných předmětů.

Také dno zavazadelníku lze upravit podle vašich potřeb. ŠKODA Originální příslušenství nabízí nejen plastovou vanu s deset centimetrů vysokým okrajem, ale také gumotextilní koberec, jenž je z jedné strany tkaný a z té druhé pogumovaný. Sami se rozhodnete, kterou stranu využijete.

Kdysi populární dělicí mříž, rozdělující přepravní prostor pro posádku a zavazadelník, má i v době, kdy již neexistuje skupina vozů N1 zajišťující odpočet DPH, stále svůj smysl. Především majitelé velkých psích plemen vědí, k čemu je taková mříž dobrá. ŠKODA Originální příslušenství nabízí tuto mříž pro model Octavia Combi.

Přeprava

Co nepojme obrovský zavazadlový prostor, musí nutně na střechu. ŠKODA Originální příslušenství nabízí velké množství homologovaných střešních nosičů, na kterých můžete převážet jak jízdní kola, tak i střešní boxy. Originální nosiče ŠKODA jsou podle typu vyrobené například z hliníku a pojmu dva snowboardy, případně čtyři páry lyží. Větší počet lyží či snowboardů



V nabídce ŠKODA Originálního příslušenství samozřejmě nechybějí ani různé typy kvalitních jízdních kol.

převežete v uzamykatelném boxu o objemu 380 litrů. Tento střešní box je v zadní části zkosen tak, aby při otevírání pátých dveří nedocházelo ke vzájemnému kontaktu.

Dětské sedačky

Ani celá armáda airbagů včetně kolenního nové ŠKODA Octavia nedokáže stoprocentně chránit dětské členy posádky. Proto má ŠKODA v záloze šestici autosedaček, které pokrývají hmotnostní kategorie až do 36 kg. Dětské autosedačky splňují nejpřísnější bezpečnostní kritéria a všechny nabízené typy se vyznačují snadnou montáží. Dva modely jsou vybaveny standardizovanými úchyty ISOFIX.

Ať už jste podnikatel, manažer, milovník rychlé jízdy nebo zodpovědně smýšlející hlava rodiny, ŠKODA Octavia je vůz, který dokáže naplnit vaše požadavky. Její obrovský talent lze ještě více rozvinout originálními doplňky, stačí si jen vybrat, jaké to budou. Bližší informace o aktuálních cenách, dodacích podmínkách a termínech vám poskytne každý autorizovaný partner ŠKODA. Celá nabídka je také na internetovém obchodu eshop.skoda-auto.com/cz.



Bezpečné a komfortní cestování dětí zajišťuje dětská autosedačka ISOFIX DUO plus Top Tether.

Hezky až do domu

Internetový obchod ŠKODA E-shop nabízí Originální příslušenství, doplňky, módní kolekce, ale například také jízdní kola. Vše na jednom místě, z pohodlí domova a až k vašim dveřím.

Chození po obchodech, kdysi velmi oblíbená kratochvíle mnoha lidí, se ve stále se zrychlujícím světě kolem nás stává nedostupným luxusem. Kdo má dneska čas se jen tak toulat po kamenných obchodech a hledat to či ono? Elegantní řešení přináší internet a s ním spojené nakupování on-line. Internetové obchody nemají otevírací dobu, nemusíte se nikam trmácet a vybrané zboží si necháte odvézt rovnou domů. Rychlé a pohodlné.

ŠKODA AUTO svým zákazníkům v rámci zkvalitnění nabízených služeb také nabízí internetový obchod, který najdete na stránkách eshop.skoda-auto.com/cz. V duchu filozofie

Simply Clever je ŠKODA E-shop navržen podobně jako oficiální stránky ŠKODA AUTO, tedy jednoduše a přehledně.

V nabídce ŠKODA E-shopu najdete velké množství doplňků pro váš vůz ŠKODA, a to pro aktuální modely, stejně tak jako pro všechny starší vozy vyráběné od roku 1996. Kromě tradičních produktů, jako jsou prvky vnitřní i vnější výbavy, kola nebo zabezpečovací zařízení, najdete ve ŠKODA E-shopu dárkové předměty, módní doplňky, dětské hračky, sběratelské předměty či merchandisingové produkty spojené s rallye a cyklistikou, tedy odvětvími, ve kterých je ŠKODA již tradičně velmi aktivní. To vše v prvotřídní garantované kvalitě.

Expresní doručení zásilky

Stejně jako je jednoduché si zboží objednat, je také jednoduchá jeho doprava a platba. ŠKODA E-shop poskytuje dvě možnosti dopravy a platby. Pro doručování zásilek si můžete zvolit zásilkové služby společnosti PPL nebo České pošty, a to podle zvoleného způsobu během jediného nebo dvou dní.

Vy se nemusíte starat vůbec o nic. Jednoduše si objednáte vyhlédnutý předmět, zaplatíte buď kartou či bankovním převodem, případně platbou na dobírku, a v teple domova čekáte, až objednané zboží přijede. Případně se pro něj můžete zastavit u svého prodejce ŠKODA.

eshop.skoda-auto.com/cz



RELAX

CESTOVÁNÍ | ADRENALIN | SPORT



26 | KOLO PRO ŽIVOT A VIRTUAL CUP

ŠKODA různými způsoby podporuje aktivní životní styl, a to zejména cyklistiku. Objevte nové možnosti propojení sportu a zábavy.

30 | S RAPIDEM NA NÁDRŽ K MOŘI... ..A ZPÁTKY

Nová ŠKODA Rapid je ideálním vozem i pro dálkové jízdy. S motorem 1,2 TSI jsme se vydali k moři a zpět bez tankování. Jak to dopadlo?

36 | ZÁKAZNICKÝ MOTORSPORT

I vy si můžete koupit homologovanou soutěžní Fabii Super 2000. Přípravena je pro vás plná podpora.





Změř mi čas!

Někdo dává přednost hromadnému závodění, jiný raději jezdí sám po lese. Pro cyklisty introverty je tu Virtual Cup. Nejen pro rodiny, které mají rády trávení volného času na slunci a čerstvém vzduchu, je tady pak seriál horských kol Kolo pro život.

Mezi nejoblíbenější sporty, které Češi provozují, patří fotbal a cyklistika. Ostatně to ukázal loňský průzkum agentury Sportcentral.cz. Jízda na kole se pak stala nejprovozovanějším sportem vůbec. Na sedlo alespoň občas sedne přes patnáct procent dotázaných Čechů.

Všem těm, kteří jezdí třeba jen rekreačně, ale chtějí zažít atmosféru opravdového závodu, je pak určen projekt Kolo pro život. Jde o největší český (a někde se uvádí i světový) seriál horských kol s třináctiletou historií. Jen vloni do něj odstartovalo skoro dvacet tisíc účastníků. „Jede se krásnou krajinou, trať je uzavřená, takže nehrozí nehody. Po celou dobu je také k dispozici lékařská služba,“ popisuje zajištění závodu pro celou rodinu Pavel Toman ze společnosti ŠKODA AUTO, která je jedním z partnerů projektu Kolo pro život.

Závod pro všechny

Závody jsou rozdělené do několika kategorií, takže si mohou zajezdit i malí předškoláci. „Jde o skvěle strávenou aktivní sobotu. Ráno se sejdou na startu děti s přidavnými kolečky i profíci na špičkových kolech. Je na každém závodníkovi, jak si chce trať projet a dát si do těla. Například otec se synem si užijí prima výlet, dostanou startovní číslo jako na opravdových profi závodech a na trati se mohou i občerstvit. K dispozici jsou stánky, butiky s cyklistickým vybavením, doplňky z kolekce ŠKODA Bike i úschovna kol!“ popisuje jeden z možných způsobů, jak strávit den na této sportovní události, Pavel Toman.

Tvrdí a ostřílení borci zase vystartují na trať Hlavního závodu, dlouhého obvykle 50 kilometrů. Na každé trase probíhají také dětské závody Junior Trophy, třicetikilometrové pro méně vyježděné cyklisty a takzvaná Fitness jízda pro rekreační sportovce, které se účastní stále více žen. Hlavní závod je pořádán pro několik věkových kategorií a je určen všem milovníkům tohoto sportu. V letošním roce bude v rámci Kola pro život i jedna maratonská etapa dlouhá téměř 120 kilometrů – Bikemaraton Drásal.

S celou rodinou jezdí na akce Kola pro život i Josef Hladík z Mladé Boleslavi. Zatímco dříve jezdili oba s manželkou profesionálně všechny trasy, nyní startují i s dětmi asi třikrát za rok. Líbí se mu, že si zazávodí všichni, a oceňuje i doprovodný program. „Nejvíce a nejraději vzpomínám na dva závody. Jednak na Valtice, závodu se říká také cyklobraní, kde je součástí i návštěva sklípku a popíjení burčáku. A potom Oderskou Mlýnici. Jde o velký kopec, kde fandí stovky diváků, atmosféra je tam opravdu jak na Tour de France,“ říká Josef Hladík.

Nejsilnějším regionem, kde se jezdí, jsou střední Čechy a Praha. Jen vloni přibýly v celé České republice čtyři další nové závody. Například v malebných vinařských Valticích startovalo přes dva tisíce závodníků, průměrný počet startujících je 1300 – počítají se mezi ně všechny kategorie, děti, hobby a rekreační cyklisté i aktivní a profi sportovci. Přestože se může zúčastnit kdokoli bez omezení věku nebo kondice, seriál má vysokou sportovní prestiž. První letošní závod – Trans Brdy České spořitelny – startuje 27. dubna v obci Lety.

Všechny informace o startech a registrace na Kolo pro život jsou k dispozici na stránkách www.kolopro.cz.



Jediní v Evropě

Virtual Cup – nový druh závodění. Žádné strkání na trati a navíc možnost podívat se do míst, kde by se nikdy nemohl hromadný závod konat. Člověk celou dobu v podstatě závodí sám, srovnávají se jen výsledky na internetu.

Virtual Cup je vhodný pro rekreační cyklisty, kterým do začátku stačí nahrát si do telefonu aplikaci nebo si pořídit GPS navigaci a vyjet si v době, kdy má člověk zrovna čas. Prvním krokem je registrace na stránkách www.virtualcup.cz, druhým výběr trasy. Pokud se například cyklista rozhodne udělat si dvouhodinový cyklovýlet okolo Žďáru nad Sázavou, vybere si příslušnou trať na interaktivní mapce a z odkazu vyjede nabídka s detailním popisem trasy. Dozví se třeba, že pojedje sedmdesát procent trasy po asfaltu, třicet procent po šotolině, jaké ho čeká převýšení a zda je možnost se cestou občerstvit. Jiný výlet zase zve na prohlídku krás Českého ráje: „Na cestě skrz pohádková údolí, kouzelné lesy a inspirující skalní útvary narazíte na řadu pamětihodností. Se svým dvoukolovým ořem můžete dobýt hned tři pozoruhodné hrady, pojedete botanickou zahradou s padesátimetrovou jedlí a zastavit se můžete ve skalní sochařské galerii či v muzeu hraček. Objevte krásy jednoho z nejmalebnějších krajů České republiky,“ slibují účastníkům.

Ostřejší jízda čeká pak třeba na Ještědu: „Nezůstávejte při zemi a vydejte se na trasu, která vás vynese vzhůru do oblak. Nejprve vás sice čeká těžké stoupání, jež vám neusnadní ani lanovka, ale jakmile se dostanete na vrchol, budete nadšeni pohledem, který se pod vámi bude rozprostírat. Opřete se pořádně do pedálů, protože je tu skvostný výhled na celé Liberecko, Jablonecko, Jizerské hory a v případě velmi dobrého počasí i dál,“ láká na cestu popis jedné z tras na Virtual Cupu.

Díky stažené aplikaci v chytrém mobilním telefonu nebo GPS si pak výletník (dle možností a chuti) najde souřadnice startu a projíždí jednotlivými kontrolními body. Večer po absolvování trasy pak jen nahraje data do počítače a pokud nejel cestu poprvé, může si zkontrolovat, jak se zlepšuje. Aplikace ho také upozorní, zda projel všemi kontrolními stanicemi, a jeho výsledky zařadí do tabulky mezi ostatní soutěžící. „Pracujeme také na trasách v okolí velkých měst, aby každý mohl po práci sednout na kolo a aktivně si odpočinout od pracovních starostí všedního dne,“ dodává Pavel Toman ze ŠKODA AUTO, který je také jedním z autorů soutěže. Jezdí se mimo jiné okruhy v Lednicko-valtickém areálu, Krajem André, mezi vinohrady a rozhlednami nebo z Vimperku na Boubín.

Ti, kdo zajedou nejlepší časy, pak mohou čekat od partnerů projektu hodnotné ceny: jízdní kolo, cyklistické dresy, rukavice a další vybavení, které udělá radost všem cyklonadšencům.



Mobilní aplikace



Virtual Cup



Endomondo



Endomondo



Mobilním telefonem naskenujte QR kód a stáhněte si aplikaci.

Na jednu nádrž k moři...

Pokud si myslíte, že jde o poněkud nadnesený titulek, musíme vás zklamat. Dojet k moři a zpět s modelem ŠKODA Rapid 1,2 TSI na jednu palivovou nádrž možné je. A bez speciálních úprav vozu pro eco-rallye nebo instalování přídavné nádrže. Zde je náš příběh...



...a zpět





My jsme tuto cestu podnikli s modelem ŠKODA Rapid v akčním provedení Fresh s bohatou výbavou a motorem 1,2 TSI o výkonu 63 kW. V polovině března jsme se vydali na sever, do německého Rostocku. Za den D jsme zvolili sobotu. Jednak jsme očekávali menší provoz, a tudíž i příjemnější cestu, a pak jsme si chtěli jako suchozemci moře trochu užít. Na neděli byl naplánovaný návrat domů, včetně zastávky v hlavním městě Německa, Berlíně.

Sobota ráno

Když ráno v sedm hodin nasedám do auta, ukazuje teploměr asi dva stupně pod nulou. Přemýšlím, zda a kdy se letos objeví sluníčko, nějak už mám šedé oblohy a zimy po krk. Vyjždím z garáže a jsem rád, že nemusím jako ostatní venku škrábat čelní sklo. Mířím na Smíchov, na vlakové nádraží, kde vyzvedávám fotografa s kolegyní. Pojedeme ve třech, cesta bude lépe ubíhat.

Čekají na mě na chodníku. Musím se smát, když vidím, kolik zavazadel vezeme na víkendovou cestu. Nevím jak jinde, ale u nás doma většinou platí, čím větší zavazadlový prostor, tím víc věcí vozíme. Dneska ale mohu být klidný, do zavazadlového prostoru bychom toho dneska naskládali dvakrát tolik. Místo batůžku jsem si mohl vzít pořádný kufr. Kdo by se s tím ale balil?

Nakládáme tedy bagáž a míříme na výpadovku směr Ústí, potažmo Drážďany. Ranní provoz je slabý, takhle kdyby to chtělo vypadat i ve všední den. Za Prahou poprvé zapínám tempomat a cesta už probíhá bez problémů. Minimum aut a téměř žádný kamión dovolují nerušenou jízdu až na konec dálnice u Velemína. Následuje několik kilometrů po okresní silnici až téměř do Teplic, kde se napojujeme na rychlostní silnici R36, která přechází v dálnici D8. Projíždíme kolem Ústí a zastavujeme u po-

slední čerpací stanice v ČR na této trase. Doplňujeme nádrž – to je pro cíl naší cesty velmi důležité. Jasně zelený Rapid v barvě Rallye je terčem pozornosti všech okolo.

Vzhůru do Německa

Usedáme znovu do auta a já ještě na poslední chvíli nuluji údaje palubního počítače. Zapínáme navigaci, do cíle cesty, Rostocku, to máme nějakých 490 km od čerpací stanice až k majáku na pobřeží. Pokud cestou nebude nějaký dopravní problém, měli bychom tam v pohodě dojet do tří odpoledne, a jak doufám, s polovinou paliva v nádrži.

Až při zadávání cíle do navigace si všímám USB vstupu do rádia pro připojení MP3 přehrávače. Ne že bych měl něco proti obyčejnému rozhlasu, ale vlastní muzika je lepší než německá. Zařízení s kapacitou 16 GB je připojeno a rázem máme k dispozici hudbu skoro na tři týdny v kuse.

Do Drážďan je to, co by kamenem dohodil. Bez problémů pokračujeme, město objíždíme zleva. V lodním deníku by bylo možné konstatovat: nálada výborná, plavba klidná, loď pluje téměř sama. Jedu v naprosté většině v pravém pruhu s tempomatem nastaveným na 115 km/h. Báľ jsem se, že s touto cestovní rychlostí budeme v Německu patřit k brzdám provozu, opak je ale pravdou. Není výjimkou, že předjíždíme pomalejší osobní vozy.

Cesta poměrně rychle ubíhá, mám neustále zařazený nejvyšší rychlostní stupeň a na kvalitním povrchu dálnice nejsou ani nově nasazené zimní pneumatiky hlučné. Za Drážďanami se ve větším množství objevují větrné elektrárny. Samozřejmě se stávají předmětem našeho hovoru. Ukolébán dosavadní pohodovou jízdou jsem překvapen prudkými porvy bočního větru. Taky mě mohlo napadnout, že kde jsou větrné elektrárny, bude asi často foukat vítr. Mohlo, ale nenapadlo. Náraz větru snadno ko-





U moře v Rostocku nás přivítal mráz a štiplavý studený vítr. Typický Balt v tuto roční dobu.

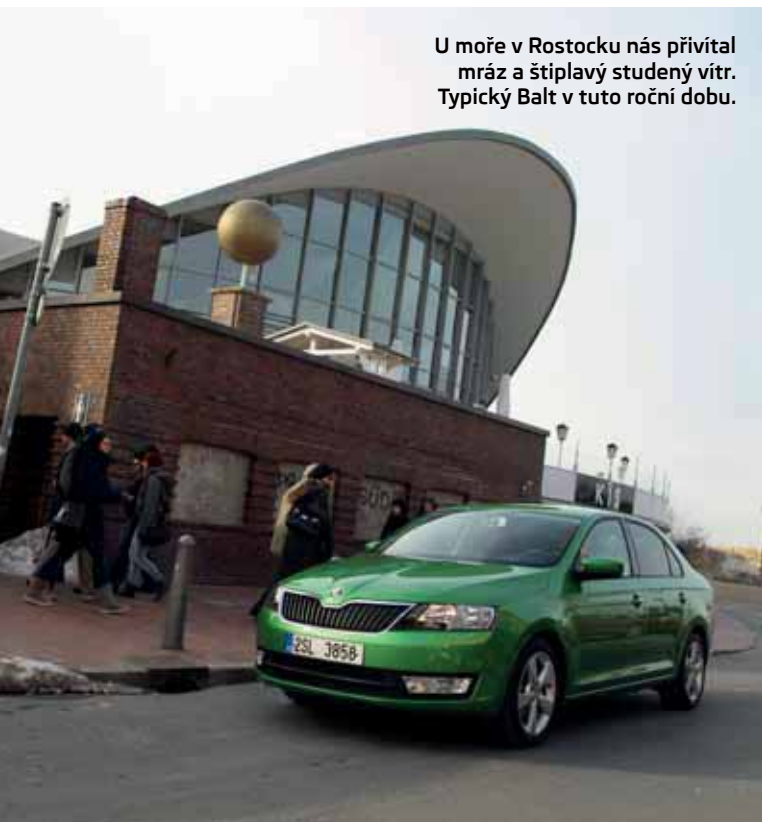

Obří trajekt míří z rostockého přístavu do dánského města Gedser.

riguji a počítám s jeho opakováním. A dělám správně. Jeden z příštích porvů totiž rozvlnil kamión s přívěsem těsně předtím, než jsme ho začali předjíždět.

Kde spí vzducholodě

Všichni tři v autě nyní věnujeme větší pozornost cestě. Po straně dálnice se objevuje tabule s nakreslenou kopulí a nápisem Tropical Islands. Já netuším, o co jde, zato kolega ano a dožaduje se návštěvy. Podle informačních tabulí a značek u cesty dojíždíme na bývalé letiště, kde uprostřed stojí velká stříbrná kopule. Neustále sem přijíždějí automobily a autobusy, panuje tu poměrně čilý provoz. Stavíme Rapida na volné prostranství a trávíme asi hodinu fotografováním auta a kopule. Na internetu hledám informace a objevuji, že se jedná o hangár postavený původně pro vzducholodě, která ale nebyla nikdy postavena. Cena samotného hangáru byla prý 78 milionů eur. Na délku měří 360, na šířku 210 a na výšku 107 metrů.

Dnes je stavba nově využita. Jak název napovídá, uvnitř je tropický ráj, aniž byste museli opustit Evropu. Deštný prales, písčiná pláž, možnost koupání, saunování, občerstvení, ubytování a mnohé další atrakce můžete s rodinou využít po celý rok.

Čas ale kvapí a my vyrážíme dál. Do Berlína nám zbývá nějakých 60 km. Najíždím opět na dálnici a snažím se dohnat časovou ztrátu. Rychlost udržujeme na doporučené stotřicítce, několikrát se přistihnu, že jedu 150 km/h. Není to záměr, stává se to vždy při předjíždění. Motor 1,2 TSI totiž velmi ochotně reaguje na pohyby plynového pedálu a svěže zrychluje. Máme ujetu 150 km od posledního čerpání paliva, kontroluji poprvé spotřebu paliva. Drží se na hodnotě 5,6 litru na 100 kilometrů při průměrné rychlosti 82 km/h.

Berlínem projíždíme bez zastávky, většinou tunelem nebo mezi protihlukovými stěnami. Rychlost je omezena na 60, případně 80 km/h. Jedeme ukázněně v proudu vozů, některý z nich občas u nás zpomalí a prohlíží si nás.

Stále na sever

Kousek za Berlínem zastavujeme u čerpací stanice. Odpočinek, protažení, omytí čelního skla a pokračujeme vesele dál. Kolegové v komfortu rázem usínají. Trasa cesty se ještě dlouho nezmění, takže si se mnou nepovídá ani navigace. Motor i podvozek jsou skvěle utlumené, takže mám pro sebe hodinku klidu. Intenzita provozu se s rostoucí vzdáleností od Berlína snižuje, chvílemi jedeme po dálnici úplně sami, nepotkáváme auto ani v protisměru.

Po chvíli se mí spolucestující probouzejí. Přibližně další hodinu se pak bavíme o všem možném. Provoz začíná houstnout, blížíme se do cíle cesty. Je asi čtvrt na čtyři, když se objevuje městská zastávka Rostocku. Podle navigace jedeme stále rovně, až dojíždíme k mýtné bráně. To mě celkem udivuje, mýto bych čekal ve Francii nebo Itálii, ale jak se vzápětí ukazuje, jde o průjezd tunelem. Za 2,80 eura podjíždíme přístav ve staré části města.

U moře? Zima!

Pomaloučku se proboujeme úzkými uličkami až k majáku ve Warnemünde. Po delším hledání parkujeme a vystupujeme. Fouká protivný studený vítr, nasazujeme čepice. Moře jsem si představoval trochu jinak. Je zataženo, voda šedivo-zelená, zima. Je ale polovina března a jsme u Baltu, ne na Kanárských ostrovech. Každopádně jsme v polovině cesty. Půl hodinky trávíme kolem majáku a pak míříme k místní maríně. V praxi to znamená opět



Berlínská televizní věž měří 368 metrů.



Na nízkou spotřebu Rapidu 1,2 TSI má vliv i vynikající aerodynamika.



Braniborská brána v Berlíně.

podjet vodu tunelem a ujet asi 15 km. Dostáváme se na druhou stranu vjezdu do přístavu. Od majáku nás dělí vzdušnou čarou tak asi 400 metrů. Obdivujeme zaoceánskou loď kotvící poblíž vjezdu, sledujeme provoz přívozu a pořizujeme ještě nějaké fotografie. Na kamenném molu to opět nehezky fouká, ještě že máme zimní bundy. Fotograf mačká naposledy spoušť, vracíme se k autu na parkoviště a jedeme do hotelu. Ani po téměř 600 kilometrech jízdy nejsem příliš unavený, jindy to bývá horší. Horká sprcha a večere jsou pak příjemným završením dne.

Velkoměsto před námi

Druhý den v osm hodin ráno po snídani opět sedíme v Rapidu. Vyrážíme směr Berlín. Počasí stále spíš zamračené, snad se to po cestě zlepší. Neděle ráno, provoz veškerý žádný. Na dálnici opět zapínám tempomat. S otáčkami motoru lehce nad dva tisíce se pohybujeme rychlostí 110 kilometrů v hodině. Průměrná spotřeba paliva klesá oproti včerejšku ještě o desetinku níž, až na 5,5 l/100 km.

Mizí mraky z oblohy a dělá se sluníčko. To je dobře, protože se blíží Berlín. Provoz je už silnější, ale stále bezproblémový. V koloně se blížíme do středu města, oceňujeme rychlé reakce motoru, přesné řazení i příjemnou obratnost. Míříme na Tiergarten a k Brandenburské bráně. Po nezbytném focení následuje krátká procházka a v jednu odpoledne necháváme Berlín za sebou. Z centra bychom se asi dostali rychleji, kdybych dvakrát špatně neodbočil. Chvilí kličkujeme městem, a pak se ale dostáváme na správný směr. Dneska mám nějaký špatný den, opět jsem přehlédl odbočku a místo na Dráždany pokračuji směrem do Polska. Nevím, čím to je, jestli tím, jak přemýšlím o tomto výletu, nebo tím, že Rapid jede tak nějak sám.

Mimo dálnice

Sjíždím tedy z dálnice a zkracuji si cestu po místních silnicích přes vesnice. Nakonec jsme takto ujeli asi 40 kilometrů. Jsem docela rád za změnu a jak cítím, tak Rapid také. Místy povrch silnice odpovídá našim poměrům, do interiéru ale tato okolnost proniká více méně jen v podobě tlumených zvuků od kol. Vzhledem ke zmenšující se zásobě paliva ale zvolňuji a snažím se o co nejplynulejší a nejpředvídatější styl jízdy.

Aniž by cokoliv spolucestující zaznamenali na tempu cestování, daří se mi srazit spotřebu paliva na 5,3 litru. Počítač ukazuje dojezd asi 180 kilometrů, a to je tak akorát na dojetí do ČR. Dálnice na Dráždany je v dohledu, najíždíme na ni a pohodovým cestovním tempem pokračujeme v cestě. Po zhruba hodině začínáme pomalu stoupat směrem k hranicím. Kousek za nimi, na české straně, nás překvapuje navátý sníh na vozovce. Druhý den se pak dočítám, že se zde večer stala vážná dopravní nehoda, příčinou byla závěj sněhu.

Náš záměr dojet k moři a zpět na jedno natankování se nám podařilo splnit. Ujeli jsme kolem tisíce kilometrů. Technická data vozu ŠKODA Rapid 1,2 TSI udávají objem palivové nádrže 55 litrů a u verze s motorem 1,2 TSI o výkonu 63 kW kombinovanou spotřebu 5,1 l/100 km. Nám se toto tvrzení potvrdilo. Pravda, poslední kilometry cesty byly s ohledem na stav paliva v nádrži poněkud napínavější, ale musíme vzít v úvahu, že jsme se pohybovali převážně po dálnici rychlostmi nad 100 km/h, s osádkou tří cestujících a se zimními pneumatikami – to vůbec není špatné. V létě na okresních silnicích by šlo spotřebu určitě snížit k pětilitrové hranici. A to vše v příkladném komfortu zajištěném nejen vnitřním prostorem, ale také kultivovaností přeplňovaného benzinového čtyřválcového motoru, který potěšil svým podmanivým projevem.

Na letních pneumatikách by bylo určitě možné spotřebu snížit až k pětilitrové hranici, a to je skvělý výsledek na tak velké auto.

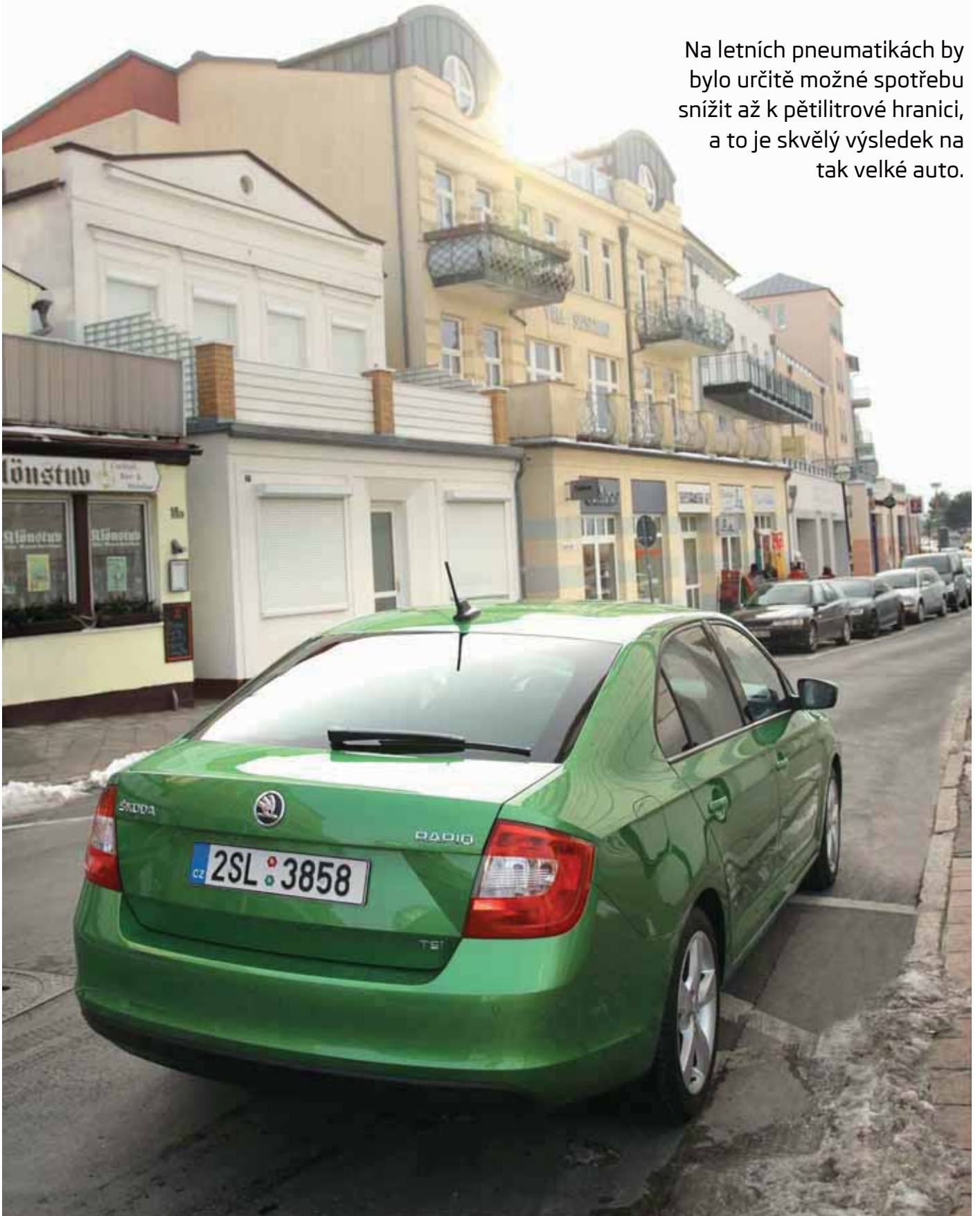

A photograph of a dirt rally car driving on a dirt road, kicking up a large cloud of dust. The car is partially visible on the right side of the frame. The background shows a dirt road winding through a hilly, vegetated area.

Kupte si hvězdu rally!

Motorsport a především automobilové soutěže ke značce ŠKODA neodmyslitelně patří. Stačí vzpomenout takové vozy jako 130 RS, Felicia Kit Car nebo Octavia WRC. Posledním pokračovatelem této tradice je Fabia Super 2000, která s sebou přinesla jednu novinku - zákaznický program.







Titul v APRC a 16 národních vítězství – taková byla bilance zákaznických Fabií Super 2000 na konci roku 2012.



ŠKODA Fabia Super 2000 byla homologována k 1. lednu 2009, ale přípravy zákaznického programu na prodej tohoto soutěžního vozu do rukou privátních týmů začaly už v roce 2007. Dnes mimo hlavičku továrního týmu ŠKODA Motorsport závodí na tratích rychlostních zkoušek 46 vozů, kterým se podařilo získat dlouhou řadu úspěchů. Mezi nimi ne méně než šestnáct titulů v národních šampionátech a loni i vítězství v Asijsko-pacifickém šampionátu.

Na začátku bylo těžké cokoli očekávat, tým ŠKODA Motorsport neměl ze svého předešlého působení žádné zkušenosti s plnohodnotným zákaznickým programem a ve své podstatě i vůz specifikace Super 2000 pro něj byl velkou novinkou. Bylo ovšem kde čerpat inspiraci, vždyť Porsche, které je taktéž součástí koncernu Volkswagen, má se zákaznickým servisem bohaté zkušenosti a patří k těm vůbec nejlepším ve světě motorsportu. Nebylo sice možné plně převzít systém od koncernové značky, protože závody na okruzích a automobilové soutěže mají svá specifika, ale systémová a procesní řešení byla pro škodovácký program jistým vzorem.

K vyřízení objednávky nového soutěžního vozu stačí e-mail, ale neznamená to, že by zákazník nemohl některé věci při stavbě vozu ovlivnit. Pokud složí včas před započítáním stavby vozu zálohu, může si přizpůsobit celou řadu detailů, jako je například konkrétní nastavení podvozku nebo provedení některých detailů v interiéru (např. konzola sedadla, specifikace bezpečnostních pásů a sedadla, nastavení a materiál pedálové skupiny atd.).



S Fabií Super 2000 privátního týmu MRF v loňské sezóně závodil i známý australský jezdec Chris Atkinson. Společně se Stephanem Prevotem se stali šampiony Asijsko-pacifického šampionátu (APRC).

Zkušenosti továrního týmu jsou k dispozici

Je pochopitelné, že zákazníci by rádi do svého vozu získali všechny nejnovejší poznatky továrního týmu. S jejich aplikací do zákaznických vozů to ale není úplně jednoduché. A není to tím, že by tým ŠKODA Motorsport nechtěl dát do rukou to nejlepší, co má. U některých nových dílů je to otázka jen pár týdnů, než se dostanou z vozu továrního týmu do zákaznického vozu, ale někdy to může trvat i měsíce. Vše je odvislé od složitosti technického řešení a ověření potřebné spolehlivosti daného dílu. V motorsportu obecně je těžké cokoli garantovat, jedná se totiž o velice specifickou techniku s velmi specifickým způsobem používání. Nicméně každý díl má týmem ŠKODA Motorsport předepsanou životnost a termíny, kdy má být zkontrolován, kdy repasován a kdy zcela vyměněn. Nicméně i homologace předepisuje lhůty, v nichž nové věci musí být nasazeny i v zákaznických vozech. Nakonec, snahou ŠKODA Motorsportu je udržovat zákaznické Fabie Super 2000 maximálně konkurenceschopné a vzhledem k dosavadním výsledkům se to daří více než dobře.

Možná si říkáte, jak je to s nastavením vozu podle preferencí každého pilota. Každý zákazník týmu ŠKODA Motorsport dostává doporučení na základní nastavení vozu, které vychází z dlouhodobých zkušeností a je jakýmsi univerzálním kompromisem. Pokud se zákazník dotáže na doporučené nastavení pro konkrétní soutěž, dostane se mu ze strany automobilky rady, ale pouze v případě, že má tovární tým vlastní zkušenosti.



Jedním ze zákazníků týmu ŠKODA Motorsport je i Roman Kresta.

nosti s danou soutěží. Vždy ale hodně záleží i na samotném jezdcí, na konkrétních povětrnostních podmínkách, na použitých pneumatikách, takže doporučení jsou spíše jakýmsi vodítkem, které si zákazník často upravuje podle svých potřeb a aktuální situace.

Připraveni na budoucnost

Primárním cílem zákaznického programu sice není maximalizace zisku, nicméně i na finanční stránku se klade velký důraz. Roční obrat týmu ŠKODA Motorsport v rámci zákaznického programu se pohybuje v řádu milionů eur a i s ohledem na kapacity je to pro automobilku důvod ke spokojenosti rovněž v tomto ohledu. To potvrzuje i fakt, že na začátku projektu měl zákaznický servis v soutěžním oddělení na starosti prakticky jeden jediný člověk, dnes už kontakt se zákazníky, prodej náhradních dílů a další administrativní úkony zajišťuje tým čtyř lidí.

ŠKODA Fabia Super 2000 představuje naprostý vrchol techniky používané v šampionátech vypsanych pro vozy této specifikace. Je úspěšná, rychlá, spolehlivá, univerzální a mezi privátními týmy velice oblíbená. ŠKODA Motorsport však neusíná na vavřínech a pozorně sleduje aktuální vývoj technických předpisů. Až nastane správný čas, přijde ze strany továrního týmu adekvátní reakce a všichni v závodním oddělení věří, že v budoucnu přivedou na svět další úspěšný soutěžní vůz, který osloví maximum zákazníků.



ŠKODA Fabia Super 2000 dokáže vítězit na jakémkoli povrchu a právem patří na špici kategorie vozů Super 2000.

V Soči budou svištět vozy ŠKODA



Petr Pečenka se na akci „Za rok jedeme do Soči“ setkal s vynikajícími českými sportovci. Zleva s Evou Samkovou, Květou Peckovou-Jeriovou a Jakubem Štěpánkem.

Obyvatelé ruského města na pobřeží Černého moře si příští rok užijí přívál cizinců. Hostí jak další zimní olympijské hry, tak zimní paralympijské hry a rovněž Velkou cenu Ruska vozů formule 1. Na to, že jde o město velké asi jako naše Brno, je to opravdu slušně nabitý program.

Soči je největším ruským rezortem, leží totiž ve vlhkém subtropickém pásmu u moře a denní teploty se tu v zimě pohybují okolo příjemných jedenácti stupňů. To nejsou zrovna zimní mrazy, ale už teď se Rusové chlubí, že pro sportovce připraví nejkompaktnější sportoviště i zázemí v historii OH. Mezi jednotlivými body se podle organizátorů bude možné přesouvat v řádu minut, všechny prostory jsou také stavěné s ohledem na to, aby se zde mohli pohodlně pohybovat také handicapovaní sportovci. Celkem je zde v plánu vybudovat jedenáct lokalit rozdělených na hornatou a pobřežní část. Obě budou od sebe vzdálené pouhých třicet minut jízdy automobilem po dálnici. Každá z částí bude mít také vlastní olympijskou vesničku.

Do prostorů v přímořské části se naskládá až sedmdesát tisíc lidí. A jen pro představu, do stadionu určeného pro hokejisty (v provozu je od loňska) se vejde dvanáct tisíc diváků, do hlavního stadionu, kde bude probíhat předávání medailí a oba slavnostní oficiální vrcholy akce, se vejde čtyřicet tisíc diváků. Celá olympiáda vyjde Rusy v přepočtu na bilion korun, což je pětkrát více, než se původně odhadovalo. Olympijské hry v Soči tak vstoupí do historie jako ty vůbec nejdražší.



S končící zimou skončily také kvalifikace na Zimní olympijské hry 2014 v ruském Soči. Zatímco sportovcům jako Martina Sáblíková se nominace postupně uzavírají, jeden účastník už je jistý: generální sponzor českého týmu ŠKODA AUTO.



Snowboardista v podání akademického sochaře Jiřího Kašpara.

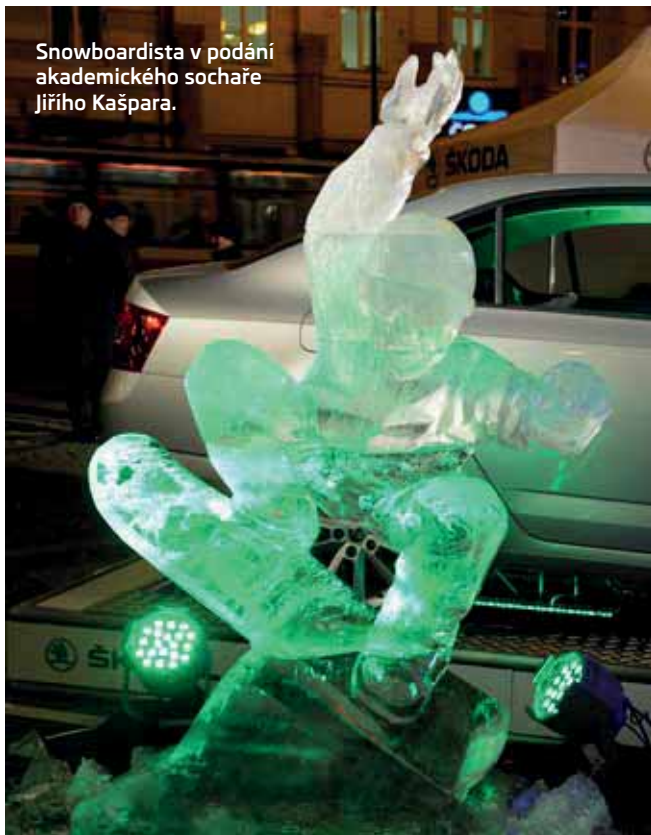

Model ŠKODA Yeti Sochi určený pro ruský trh.



K hezkému autu patří i hezké hostesky.



Podle zpravodajského serveru ihned.cz spočítal ruský blogger Jegor Byčkov na webu rádia Echo Moskvy, že za takovou sumu by bylo možné ve všech 1100 ruských městech, v nichž žije dohromady 97,5 milionu obyvatel, vybudovat zbrusu nový plavecký bazén, zimní i fotbalový stadion. A také darovat všem Rusům a Ruskám od pěti do 25 let fotbalový, basketbalový či volejbalový míč i dva páry bruslí, na zimu i na léto. A ještě by 20 miliard zbylo.

Největší akce a jednorázová podpora ŠKODA AUTO

A největší nebudou ZOH v Soči jen pro organizátory, ale i pro generálního partnera Českého olympijského týmu, společnost ŠKODA AUTO. „Sponzoring olympijských her v Soči je nejvýznamnější jednorázovou podporou sportu v historii společnosti ŠKODA, v rámci aktivit v Rusku je to dokonce třetí největší investice firmy, po investicích do výrobních kapacit v Kaluze a Nižném Novgorodu,“ říká Petr Pečenka, ředitel ŠKODA AUTO Česká republika.

V rámci podpory ZOH bude podle něj po přímořském letovisku jezdit flotila více než pět set vozů, které budou tvořit modely Superb a Yeti, chybět nebude ani Octavia třetí generace. Speciální limitovaná edice bílých vozů ŠKODA Yeti Sochi byla loni představena na autosalonu v Moskvě. Odlišuje se bílým lakováním, litými koly a emblémy na předních blatnících. Interiér pak má dvoubarevné čalounění s modrým stehováním a všitými symboly olympiády. Edice Yeti Sochi je určena speciálně pro ruské zákazníky.

„Spolu s olympioniky tvoříme Czech Team. Společně usílujeme o co nejlepší výsledky. V době, kdy konkurence na automobilovém trhu a sportovních kolbištích roste, je spojení Czech Team významným počinem, který partnery v jejich úsilí uspět v obchodním i sportovním zápolení výrazně posiluje,“ říká Petr Pečenka, ředitel ŠKODA AUTO Česká republika.

V rámci sponzoringu Českého olympijského týmu a propagace značky Czech Team připravuje ŠKODA AUTO celou řadu akcí. Tou první bylo ledové sousoší s názvem „Za rok jedeme do Soči“. Tvořila jej nová Octavia a pět soch akademického sochaře Jiřího Kašpara, vše vytesáno a vysoustruženo z průzračného ledu v životní velikosti. V centru Prahy pak slavnostně začalo 7. února odpočítávání jednoho roku do zahájení ZOH.

Kromě významné finanční podpory českých olympioniků připravuje ŠKODA AUTO spolu s Českým olympijským výborem pro letošní a olympijský rok nejedno překvapení, která sportovcům pomohou v přípravě, a prodejčům i zákazníkům značky ŠKODA umožní stát se součástí symbolu s olympijskými kruhy ve znaku – Czech Team.

Výlet do Soči

Olympiáda v Soči začne slavnostním zahájením sedmého února 2014, závěrečný ceremoniál proběhne 23. února. Soutěžit se bude v patnácti sportovních disciplínách a soutěžící za ně dostanou celkem 98 sad medailí. Kdo se bude chtít přijet podívat na ruskou krasojízdu osobně (v rámci organizovaného zájezdu), musí si připravit podle serveru Aktuálně.cz téměř čtyřicet tisíc korun: lístky na OH jsou v prodeji od února a zatím jen v kombinaci se zájezdem. V průběhu roku by ale měly být k dispozici i bez něj. Za slavnostní zahájení divák zaplatí třicet pět tisíc korun, za ženský hokej však jen čtyři sta. Ještě před začátkem prodeje lístků se odhadovalo, že nejlevnější bude klání sáňkařek a nejdražší zase sledování hokeje.

Ti, kdo si na lístek neušetří, se mohou alespoň pokochat pěkně řešenými internetovými stránkami www.sochi2014.com, kde jsou k dispozici i podrobné vizualizace a detaily o celém areálu.

TREND

TECHNIKA | KVALITA | KOMPETENCE

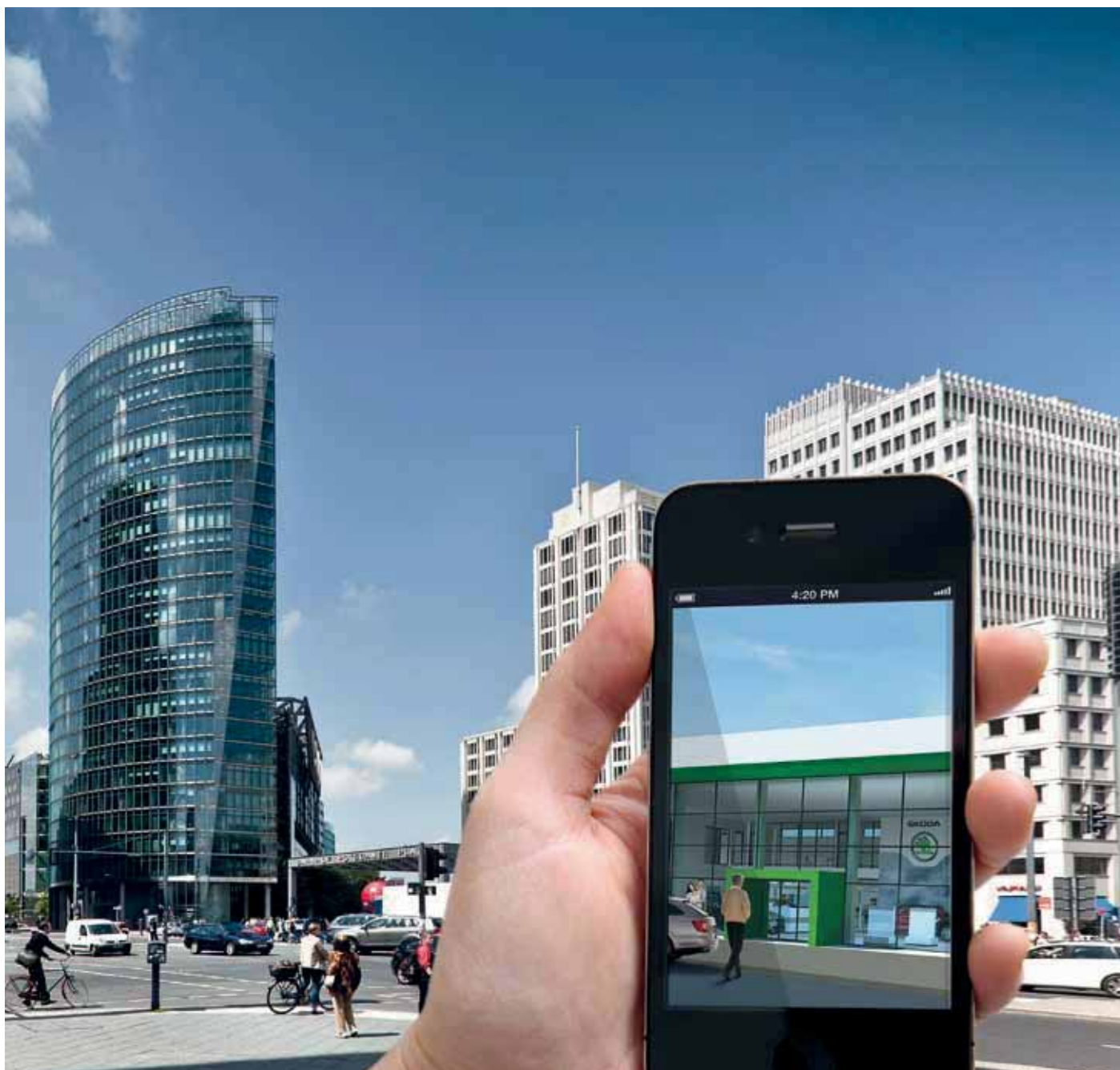

44 | ASISTENČNÍ SYSTÉMY

Moderní asistenční systémy zvyšují komfort, ale především bezpečnost. Nová Octavia disponuje těmi nejvyspělejšími.

50 | VÝZKUM REÁLNÝCH DOPRAVNÍCH NEHOD

ŠKODA AUTO má vlastní program reálného zkoumání dopravních nehod, který pomáhá vyvíjet nová bezpečnostní řešení.

54 | APLIKACE ŠKODA PRO MOBILY

Pro chytrá mobilní zařízení vyvinula ŠKODA AUTO zajímavé aplikace. Nechte se inspirovat.



Multikolizní brzda je asistenční systém omezující riziko vícenásobné kolize. Po prvním nárazu aktivuje brzdový systém a automobil zpomalí až do rychlosti 10 km/h bez zásahu řidiče. Tímto zásahem se může zabránit dalším nehodám.



Takto by se vozidlo po nárazu do svodidel bez asistence multikolizní brzdy následně pohybovalo po vozovce a střetu s protijedoucím červeným automobilem by nešlo zabránit.

Pomoc jako na zavolanou

Nové elektronické bezpečnostní a asistenční systémy jsou nedílnou součástí promyšleného bezpečnostního konceptu třetí generace modelu ŠKODA Octavia. Kromě nejvyšší úrovně bezpečnosti zajišťují také ještě vyšší míru komfortu řidiče.



Na barevném displeji Maxi DOT umístěném mezi přístroji se zobrazují informace takřka všech asistenčních systémů nové generace modelu ŠKODA Octavia a ŠKODA Octavia Combi.

Vynikající úroveň bezpečnosti nové generace modelové řady ŠKODA Octavia potvrdily nedávné testy nezávislé organizace Euro NCAP. ŠKODA Octavia si z nich odnesla nejvyšší počet pěti hvězdiček za vynikající výsledky v oblastech ochrany dospělých cestujících, dětí a chodců. Účinnou ochranu posádky v případě nehody má na starosti rozsáhlý soubor prvků pasivní bezpečnosti, jehož součástí je kromě mimořádně pevné struktury karoserie až devět airbagů v kombinaci s tříbodovými bezpečnostními pásy s předpínací vpředu. Poprvé se do vozů Octavia montuje standardně kolenní airbag řidiče a na přání i boční airbagy vzadu.

Organizace Euro NCAP také vyzdvihla nabídku pokrokových asistenčních systémů Crew Protect Assistant, Lane Assistant, Front Assistant a multikolizní brzdy. Jejich úkolem je zajis-

tit, aby k nehodě pokud možno vůbec nedošlo. Statistiky nehodovosti ukazují, že například Front Assistant dokáže zabránit nebo zmírnit následky v až 20 % nehod a Lane Assistant k tomu přidává dalších 5 %. To znamená, že jen



Čelní kamera umístěná v modulu zpětného zrcátka sleduje situaci před vozem. Asistenční systémy její obraz vyhodnocují podle vlastních potřeb.

tyto dva asistenční systémy by mohly pomoci odvrátit každou čtvrtou nehodu. Protože se jedná o systémy, které se objevují ve vozích značky ŠKODA většinou poprvé, přinášíme na následujících řádcích jejich přehled s vysvětlivými funkce a hlavními přínosy.

Crew Protect Assistant aktivuje soubor preventivních opatření pro efektivní ochranu cestujících na předních sedadlech. Funkce s předstihem připravuje systémy pasivní bezpečnosti na hrozící nehodu, aby se maximalizovala jejich účinnost. Elektronika průběžně vyhodnocuje jízdní situaci a v případě, že odhalí vysoké riziko nehody, například při intenzivním brzdění nebo smyku, přitáhne automaticky bezpečnostní pásy na sedadlech řidiče a spolujezdce. Při zásahu stabilizačního systému ESC se navíc přivrou

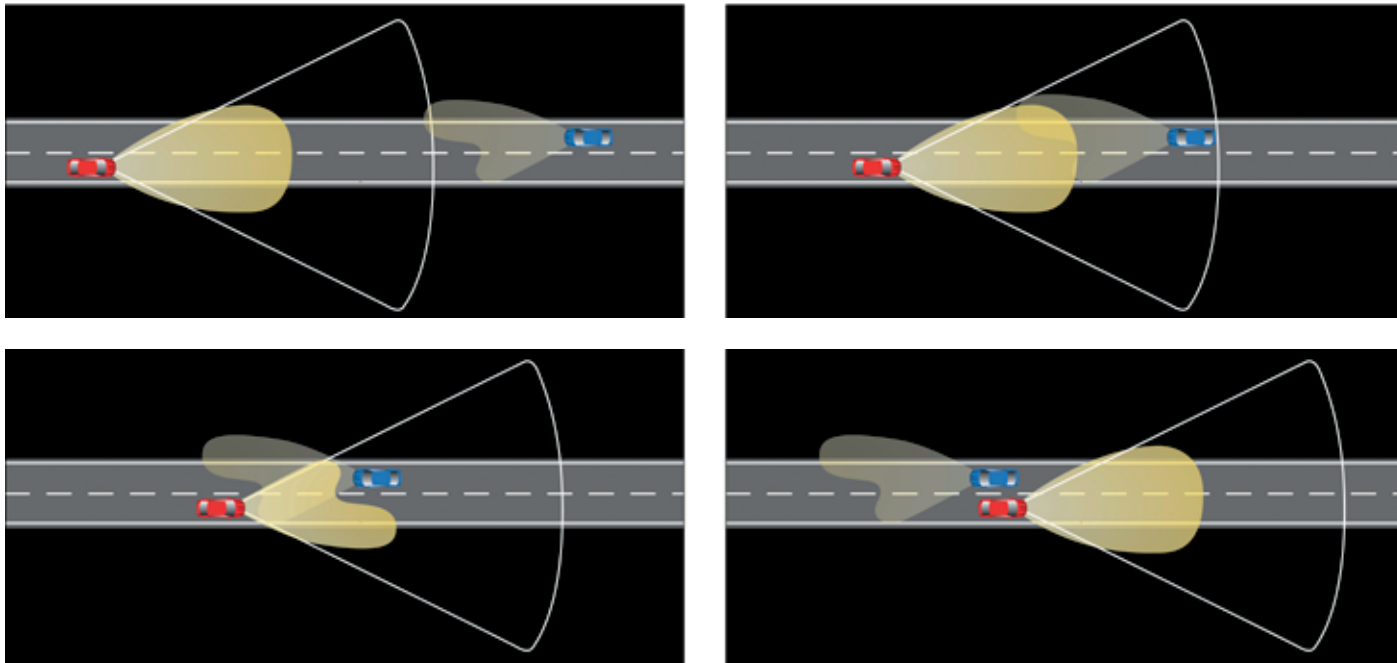

System dynamického přepínání potkávacích a dálkových světel (Intelligent Light Assistant) monitoruje pomocí čelní kamery prostor před vozidlem do vzdálenosti až 1000 m. Jakmile rozpozná automobil jedoucí stejným směrem nebo v protisměru, automaticky vypne dálková světla. Když se prostor před vozem opět uvolní, systém dálková světla zase automaticky zapne.

okna bočních dveří a zavře se střešní okno, aby se zabránilo průniku okolních předmětů do interiéru.

Driver Activity Assistant rozpoznává únavu řidiče, která patří mezi nejčastější příčiny vzniku dopravních nehod. Systém průběžně sleduje způsob řízení a na základě odchylek od běžného chování rozpozná ochabující koncentraci. Za základ přitom bere chování řidiče během prvních 15 minut jízdy. Je-li to nutné, objeví se na displeji v přístrojovém panelu upozornění: „Zjištěna únava. Přestávku prosím.“ Řidič je tak vyzván k tomu, aby zastavil a odpočinkem načerpal nové síly do další jízdy. Systém rozpoznávání únavy upozorňuje při rychlostech nad 65 km/h.

Front Assistant přichází ke slovu v ožehavých situacích, kdy zejména v hustém městském provozu nebo při jízdě v koloně na dálnici stačí chvilková nepozornost řidiče a je „zaděláno“ na problém. Systém sleduje prostor před vozidlem pomocí radarového senzoru vpředu. Hrozí-li kolize s překážkou před vozem, začne systém automaticky brzdit, aby se zmírnily následky nehody. V rozsahu rychlostí od 5 do 30 km/h pracuje Front Assistant s funkcí nouzové brzdy City (maximální zpomalení), která dokáže za

optimálních podmínek srážce dokonce zcela zabránit. Při rychlejší jízdě zasahuje Front Assistant ve čtyřech krocích podle vážnosti situace. Nejprve je řidič na displeji informován, aby dodržoval bezpečný odstup od vpředu jedoucího vozu. V dalším stupni se přidá optická a zvuková výstraha a brzdová soustava se preventivně připraví na nouzové brzdění. Jestliže řidič stále nereaguje, následuje burčující trhnutí, vyvolané krátkým automatickým přibrzděním. Další postup opět závisí na řidiči. Začne-li brzdit, zajistí brzdový asistent maximální brzdovou sílu i při slabém sešlápnutí pedálu brzdy. Zůstane-li řidič pasivní, začne vůz automaticky zpomalovat (max. 0,6 g, jako u adaptivního tempomatu).

Multikolizní brzda je aktivní v situaci, kdy k nehodě přece jen dojde. Tato funkce byla vyvinuta v reakci na skutečnost, že při mnoha nehodách pokračuje automobil po prvotním nárazu v dalším pohybu, a hrozí tak sekundární nárazy. Ty jsou obzvláště nebezpečné, protože cestující již nejsou chráněni například airbagy, které se nafoukly při prvním nárazu. Standardně dodávaná funkce multikolizní brzdy, jež je součástí elektronického stabilizačního systému ESC, vůz po nárazu automaticky brzdí. V ideálním případě až do zbytkové rychlosti 10 km/h, která řidiči umožňuje nasměrovat vůz na bezpečné místo.

Při aktivované multikolizní brzdě se rozsvítí vodorovné blikače a brzdová světla. Řidič může do dne kdykoli zasáhnout přidáním plynu nebo vlastním brzděním.

Lane Assistant je další novinkou ve vozech s logem okřídleného šípku. Zabráňuje nechtěnému vyjetí z jízdního pruhu, a zvyšuje tak bezpečnost jízdy zejména při monotónní jízdě, kdy snadno klesá pozornost řidiče. Systém při deaktivovaném ukazateli změny směru jízdy řidiče upozorní na hrozící opuštění jízdního pruhu (na displeji v přístrojovém panelu) a zároveň aktivně koriguje směr jízdy zásahem do řízení s cílem udržet vozidlo v daném jízdním pruhu. Předpokladem funkčnosti systému Lane Assistant, jež se zapíná při rychlosti jízdy vyšší než 65 km/h, je viditelné vodorovné značení na vozovce, snímané kamerou za čelním oknem v patce vnitřního zpětného zrcátka.

Adaptivní tempomat s názvem Adaptive Cruise Assistant (ACA) dodává řidiči nové Octavie ještě více komfortu. Tento systém udržuje podobně jako konvenční tempomat řidičem nastavenou rychlost jízdy. Navíc však sleduje prostor před vozem prostřednictvím radarového senzoru na přídi (stejně jako Front Assistant) a kontroluje bezpečný odstup od vpředu jedoucího vozidla.

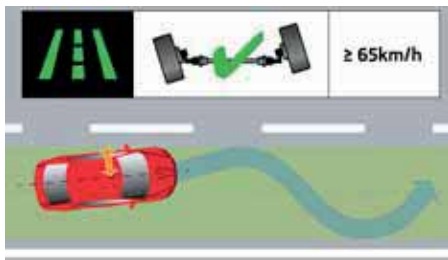

Systém Lane Assistant řidiče varuje při nechtěném opuštění jízdního pruhu, nebo mu aktivními zásahy do řízení s jízdou ve zvoleném jízdním pruhu pomáhá.

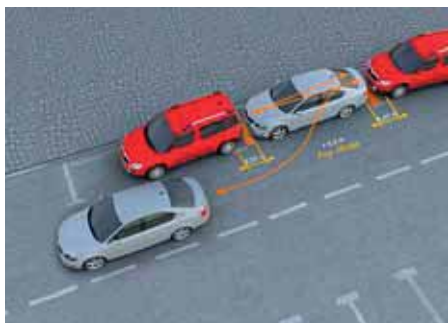
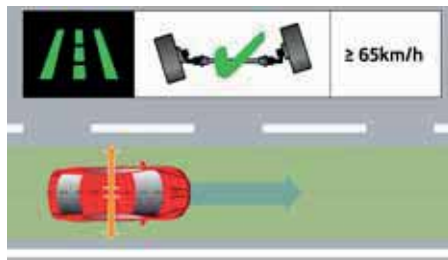

Automatický parkovací asistent nového modelu ŠKODA Octavia dokáže zaparkovat nejen mezi podélně stojící vozidla, ale také mezi příčně zaparkované automobily.

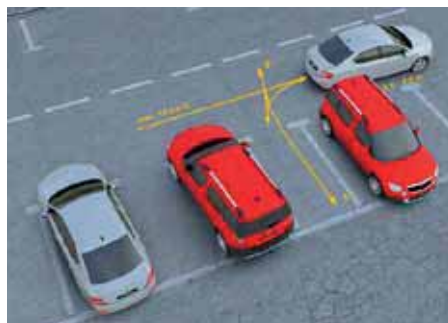

Pokud vpředu jedoucí vozidlo zpomalí, reaguje adaptivní tempomat stejným způsobem zásahem do řízení motoru, případně přibrzděním, aby byla zachována řidičem nastavená vzdálenost. Adaptivní tempomat se dodává pro vozy s manuální i dvouspojkovou převodovkou DSG a pracuje v rozmezí rychlostí od 30 do 160 km/h. S DSG umí systém ACA brzdít až do úplného zastavení.

Automatic Parking Assistant je nejvyšší variantou parkovacího asistenta, která umožňuje vedle parkování a vyjždění z míst souběžných s vozovkou i zacouvání na parkovací místo orientované kolmo k vozovce. Chce-li řidič zaparkovat, aktivuje parkovacího asistenta tlačítkem při rychlosti jízdy do 40 km/h, přičemž zapnutím směrového ukazatele zvolí stranu, na kterou chce zaparkovat. Ultrazvukové senzory následně za jízdy vyhledávají vhodné parkovací místo, které musí být minimálně o 60 centimetrů delší, než je délka nového modelu Octavia nebo Octavia Combi. Pak už stačí jen zastavit, pustit volant, zařadit zpětný chod a jemně přidávat plyn a případně brzdít. Ideální stopu vypočte řídicí jednotka, která dohlíží na úspěšnou realizaci celého parkovacího manévru. Systém se automaticky deaktivuje zásahem do řízení, nebo v případě, že rychlost jízdy překročí 7 km/h.

Intelligent Light Assistant (dynamické přepínání potkávacích a dálkových světel) a **systém rozpoznávání dopravních značek** jsou, stejně jako systém Lane Assistant, založeny na kamerovém snímání. Dynamické přepínání potkávacích a dálkových světel zvyšuje při jízdě za tmy jízdní komfort řidiče a zároveň zvyšuje bezpečnost, protože přispívá k vyšší koncentraci řidiče, zajišťuje maximální osvětlení vozovky a zabraňuje nechtěnému oslňování ostatních účastníků silničního provozu. Systém při rychlosti jízdy nad 60 km/h a při dostatečné tmě zapne automaticky dálková světla, která automaticky přepíná na potkávací v situacích, kdy je to nutné. Kamera dokáže rozpoznat vpředu jedoucí vozidla do vzdálenosti až 400 metrů nebo protijedoucí vozidla až do 1000 metrů. Řidič má samozřejmě i nadále možnost manuálního ovládní.

Funkci rozpoznávání dopravních značek realizuje speciální modul pro zpracování a analýzu obrazu, který následně zobrazuje na multifunkčním displeji v přístrojovém panelu nebo na displeji navigačního systému na středové konzole identifikované značky pro omezení rychlosti jízdy a zákaz předjíždění, včetně dodatkových tabulek (například „80 km/h za mokra“ nebo „Zákaz předjíždění s přívěsným vozíkem“).

Pět hvězd od Euro NCAP



Nová ŠKODA Octavia získala od Euro NCAP nejlepší možné hodnocení v podobě pěti hvězdiček za bezpečnost. Euro NCAP je nezávislé sdružení evropských ministerstev dopravy, automobilových klubů, pojišťoven a organizací na ochranu spotřebitelů. Euro NCAP posuzuje bezpečnost na základě hodnocení čelního nárazu, nárazu do boku do záde vozů, bočního střetu se sloupem a nárazu do záde vozů. Nová Octavia získala za ochranu cestujících na předních sedadlech 93 % maximálního možného počtu bodů. Kabina vozu zůstává stabilní a ochrana dospělých cestujících rozličného vzrůstu, sedících v různých pozicích na předních sedadlech, je vždy stejně dobrá. Vynikajících výsledků Octavia dosahuje rovněž v oblasti ochrany dětí ve věku 18 měsíců až tří let v doporučených dětských sedačkách (86 %). Pozitivně byla hodnocena také ochrana chodců (82 %; mimo jiné i díky aktivní kapotě). Poprvé v historii získala ŠKODA Octavia také prestižní ocenění Euro NCAP Advanced, udělované za bezpečnostní technologie, které výrazným způsobem přispívají ke zvyšování bezpečnosti tím, že pomáhají zabránit nehodám nebo zmírňují jejich následky pro posádku a ostatní účastníky silničního provozu. Ocenění Euro NCAP Advanced získala ŠKODA Octavia hned pro čtyři systémy aktivní bezpečnosti: Front Assistant s funkcí nouzové brzdy, Lane Assistant, který udržuje vůz v jízdním pruhu, multikolizní brzdou s automatickou aktivací v případě nehody a Crew Protect Assistant připravující prostor pro řidiče a spolujezdce v případě blížící se kolize.



Prezidentský Superb





Nastupující prezident České republiky Miloš Zeman přijel na svou inauguraci na Pražském hradě ve zcela nové černé limuzíně ŠKODA Superb ve špičkové výbavě Laurin & Klement.

Nově zvolený prezident naší republiky má k automobilům značky ŠKODA blízký vztah, dlouhá léta je používá i v soukromém životě, a tak nikoho nepřekvapilo, že si za služební vůz vybral právě luxusní limuzínu Superb. Ostatně i jeho předchůdce Václav Klaus měl ve své prezidentské flotile několik těchto speciálně upravených automobilů. Jeden z nich je doposud chloubou reprezentativní kolekce hradních automobilů, kterou spravuje Národní technické muzeum v Praze.

ŠKODA Superb našeho nového prezidenta samozřejmě není žádným neprůstředným speciálem ve stylu modelu ŠKODA VOS (vojenský osobní pancéřovaný automobil), s nímž před masami pracujícího lidu a vojsky defilovali v 50. letech minulého století K. Gottwald či A. Zápotocký. Jedná se v podstatě o lehce modifikovaný automobil, který běžně sjezdí z montážní linky ve výrobním závodě Kvasiny. Vůz ve vrcholné výbavě Laurin & Klement s prezidentskou standartou na pravém blatníku pohání zážehový vidlicový šestiválec 3,6 l FSI o výkonu 191 kW (260 k), pracující v součinnosti se šestistupňovou automatickou dvouspojkovou převodovkou DSG. Automobil je vybaven pohonem všech kol a v běžném provozu bude jezdit na 17palcových kolech z lehké slitiny.

„Velice nás těší, že i nastupující prezident republiky Miloš Zeman bude používat vůz značky ŠKODA," řekl krátce po předání vozu předseda představenstva společnosti ŠKODA, prof. Dr. h.c. Winfried Vahland. „Skutečnost, že hlava státu bude jezdit vozem značky ŠKODA, nás naplňuje hrdostí a dokazuje těsné spojení značky s Českou republikou. Superb je vlajkovou lodí značky ŠKODA a je symbolem vysoké technické úrovně České republiky. Všichni zaměstnanci společnosti ŠKODA AUTO jsou hrdí na to, že i ve 118. roce existence automobilky bude prezident republiky jezdit vozem značky ŠKODA." Od dubna letošního roku bude mít prezident Miloš Zeman k dispozici další dvě limuzíny ŠKODA Superb.



První československý prezident T. G. Masaryk s limuzínou ŠKODA-Hispano Suiza.

Nová kapitola bezpečnosti

Řízení auta je pro někoho radost, pro někoho
nutnost, ale každý normální člověk chce
v pořádku dorazit domů.





Mnoho nehod vzniká naprosto zbytečně kvůli riskování a bezohlednosti. Nehodovost v České republice se postupně zlepšuje, ale je třeba si uvědomit, že i když budou všichni jezdit bezpečně a ohleduplně, i tak se budou objevovat chyby způsobující nebezpečné kolize. Řidič podcení únavu, dostane infarkt nebo se jen ohlédne dozadu po výkřiku vzadu sedícího dítěte. Výsledkem takových situací bývá náhlé opuštění jízdního pruhu a náraz například do protijedoucího vozidla.

Výrobci automobilů už dlouhou dobu vyvíjejí stále bezpečnější vozy, které dokážou lépe a lépe ochránit posádku při takových nehodách. K tomu výraznou měrou přispívají zejména prvky tzv. pasivní bezpečnosti, kam patří například bezpečnostní struktura karoserie, bezpečnostní pásy, airbagy či sedadla zabráňující zranění krční páteře. Unikátní ukázkou toho, kam se posunuly v bezpečnosti vozy ŠKODA, předvedl veřejnosti tovární tým Výzkumu dopravní bezpečnosti. Uskutečnil crashtest, kdy do sebe narazila dvě vozidla – ŠKODA Yeti a Superb v rychlosti 90 km/h. Při tomto obrovském nárazu obě vozidla poskytla posádkám potřebnou ochranu. Samozřejmě při správném nastavení sedadel a použití bezpečnostních pásů na všech sedadlech. Crashtest simuloval reálnou dopravní nehodu, kterou zkoumal Výzkum dopravní bezpečnosti ŠKODA AUTO, který je součástí Technického vývoje mladoboleslavské automobilky. Řidiče na okresní silnici přepadl mikrosněh, vjel do protisměru a plnou rychlostí narazil do protijedoucího vozidla. Také při nehodě posádky bezpečně přežily. Ale vývojáři automobilů stále nejsou spokojeni. Každá nehoda vždy představuje riziko pro přímé i nepřímé účastníky. Ideální by bylo, kdyby auta dokázala víc než jen zmírnit následky nehody – kdyby dokázala nehodě zcela předejít. Tento ideál se ovšem čím dál více stává realitou. Důkazem je nová ŠKODA Octavia a její prvky aktivní bezpečnosti. Jejich popisu se věnujeme na předchozích stránkách ŠKODA Magazínu.

Nejčastější příčiny nehod

Vývoj aktivní bezpečnosti je dlouhý proces obsahující množství výzkumných aktivit, mimo jiné také z oblasti silniční nehodovosti. Analyzují se nehodové statistiky různých zemí, hledají se časté příčiny a okolnosti nehod a zvolená kategorie nehod je pak důkladně do hloubky zkoumána. Jen v České republice bylo za rok 2012 šetřeno Policií ČR více než 81 000 nehod, z čehož nehod zaviněných řidičem motorového vozidla bylo přibližně 70 000. Téměř třetinu pak mají na svědomí tři velmi časté příčiny: řidič se plně nevěnuje řízení, nedodržení bezpečné vzdálenosti a vjetí do protisměru. Asistenční systémy Front Assistant a Lane Assistant nové generace modelu ŠKODA Octavia mohou předcházet právě takovému typu nehod, nebo aspoň snížit jejich případné následky.

Tým zkoumající dopravní nehody má v současné době jen několik málo automobilek a jednou z nich je také ŠKODA AUTO. V rámci technického vývoje operuje tým Výzkumu dopravní bezpečnosti, který je připraven k nehodě vyrazit každý den 24 hodin. Vraťme se k již zmíněné nehodě, která byla simulována na minulém ŠKODA Safety Day. I tato nehoda byla hloubkově zkoumána a škodováčtí výzkumníci mimo jiné řešili, zda by jí šlo zabránit, pokud by byl využit některý vyvíjený systém aktivní bezpečnosti. Zkoumal se detailně terén, kde se nehoda stala, související okolnosti a také se rekonstruoval celý průběh nehody. Následně se simulovaly situace, jak by nehoda probíhala při zapojení prvků aktivní bezpečnosti. Výsledek si můžete prohlédnout na simulacích uvedených na následující stránce.

Nová Octavia jasně dokazuje, že význam prvků aktivní bezpečnosti v konstrukci osobních vozů v budoucnosti výrazně poroste. Z hlediska

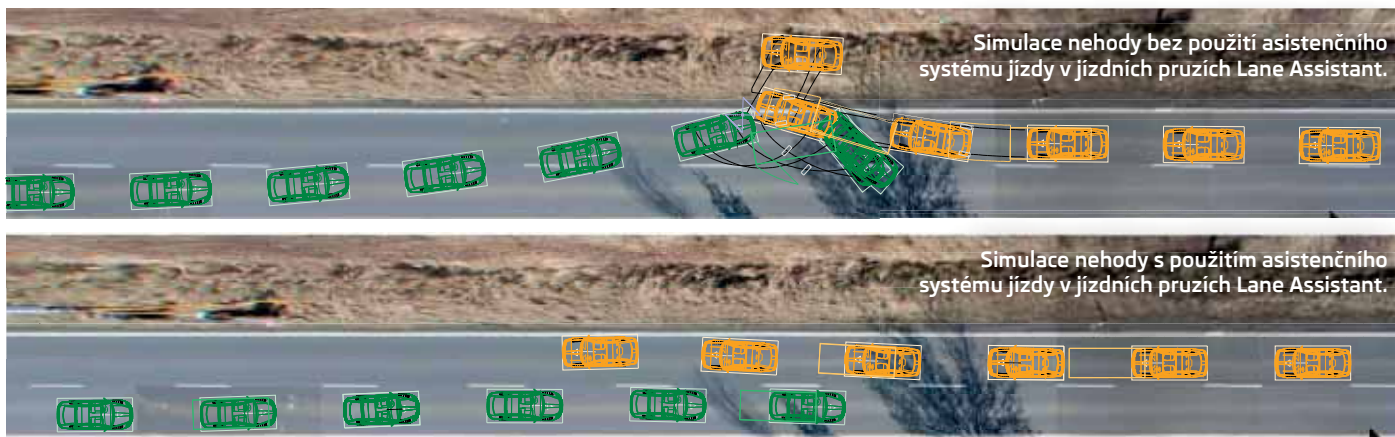

bezpečnosti silničního provozu je však třeba vždy mít na paměti, že asistenční systémy mají za úkol pomáhat řidiči, nikoli za něj přebírat odpovědnost či jej svádět k menší opatrnosti. Do Simply Clever vozidla patří především Simply Clever řidič.

Hlubkové analyzování dopravních nehod je součástí Výzkumu dopravní bezpečnosti ŠKODA AUTO a jeho cílem je jak pomáhat vývoji nových systémů aktivní bezpečnosti, tak zdokonalovat stávající systémy pasivní bezpečnosti. Zároveň jsou jeho poznatky využívány pro množství preventivních aktivit ŠKODA AUTO v oblasti silniční bezpečnosti, pro dopravní výchovu na školách a také pro odborná školení hasičů, záchranářů, lékařů a policistů. Jedno takové školení se konalo nedávno ve firemní crashtestové zkušebně v Úhelnici nedaleko Mladé Boleslavi a jeho vrcholem byl reálný bariérový nárazový test nového modelu ŠKODA Rapid v rychlosti 64 km/h. Všichni účastníci se tak mohli na vlastní oči přesvědčit, jak taková kolize probíhá a co se děje s vozidlem a členy posádky – takzvanými crash test dummies.

Prevence dopravních nehod

Automobilka ŠKODA AUTO realizuje v rámci své společenské angažovanosti čím dál více různých osvětových projektů. Jejich základní charakteristikou je jednoduchost a srozumitelnost, díky čemuž jsou sdělení přesvědčivá a mají reálnou schopnost ovlivnit chování lidí v autě. Poznatky z výzkumu nehod svědčí o tom, že mnohá zranění posádky plynou z ne-

znalosti, podcenění či špatného použití bezpečnostních prvků. Tým Výzkumu dopravní bezpečnosti ŠKODA AUTO proto vytvořil unikátní výukové crashtesty, které široké veřejnosti ukazují, co se může stát v různých situacích, jež vycházejí z reálného života. Tyto filmy se využívají na školách, při akcích pro veřejnost, v preventivních kampaních, ale také jsou vysílány různými televizními stanicemi a v současnosti jsou k dispozici i na YouTube. Pro prezentaci bezpečnostních prvků rovněž vytváříme vozidla v řezech, aby si lidé mohli doslova sáhnout například na strukturu karoserie či různé typy airbagů.

Prevence silniční bezpečnosti od ŠKODA AUTO je součástí různých akcí pro veřejnost, jako jsou třeba Dny bezpečnosti, Dětské dny či akce pro maminky s dětmi, ale také vlastních aktivit dealerů ŠKODA AUTO. Návštěvníci tak mají možnost si osobně vyzkoušet, jak například správně seřadit sedadlo řidiče či jak převážet děti ve svém automobilu. Klíčovými partnery pro naše preventivní aktivity Výzkumu dopravní bezpečnosti jsou policisté, hasiči nebo zdravotníci. Pro ně společnost ŠKODA AUTO realizuje expertní školení či semináře, aby například uměli co nejdříve vyprostit posádku z havarovaného vozidla nebo dobře poradit veřejnosti ohledně bezpečného cestování v automobilu. Dalším prostorem pro prezentaci silniční bezpečnosti je celosvětový internetový portál ŠKODA hrou určený dětem, rodičům a školám. Hravým a přitom naučným způsobem vyučuje, jak se správně chovat jako chodec, cyklista či cestující v silničním provozu, a poskytuje poutavé informace o bezpečnosti automobilů.

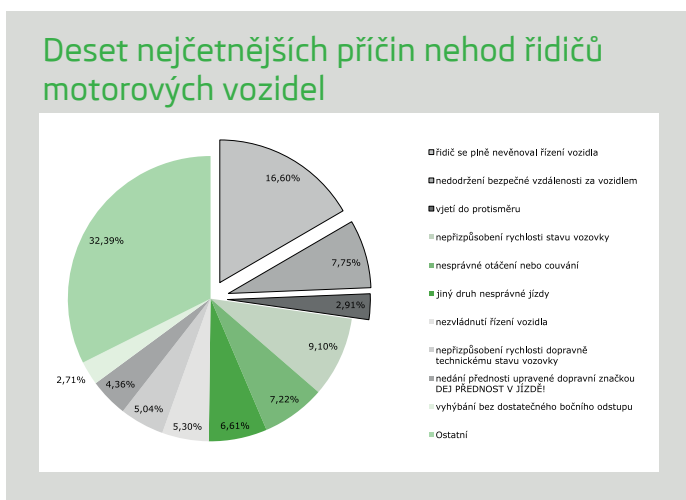



CONSTRUCT

VÍCE NEŽ MECHANICKÉ ZABEZPEČENÍ VOZIDEL

**NECHRÁNÍTE SVŮJ VŮZ
PROTI KRÁDEŽI?
ZVOLTE OVĚŘENOU
KVALITU **CONSTRUCT!****



DODAVATEL PRO

Auto
roku 2013
V ČESKÉ REPUBLICE

www.construct.cz

Schválené ŠKODA Originální příslušenství

Nová doba, nové možnosti

Výběr nového automobilu nikdy nebyl a asi ani nebude úplně jednoduchou záležitostí. Nyní si však při tom díky novým možnostem internetu a speciálním aplikacím připraveným pro mobilní zařízení užijete mnoho zábavy.



Stím, jak se nabídka značky ŠKODA neustále rozšiřuje o nové modely, karosářské verze, ale také motory či výbavu, dochází k neustálému zvětšování nabídky, z níž si lze nový vůz vybírat. Samozřejmě stále platí, že některý z autorizovaných prodejců značky ŠKODA s volbou vhodného vozu ochotně a kvalifikovaně poradí, avšak existují i další možnosti, jak v klidu doma, s rozmyslem a přitom zábavně získávat informace o aktuální nabídce vozů ŠKODA.

Z webových stránek značky ŠKODA AUTO, ze standardní internetové prezentace nových modelů a všech doplňkových služeb či akcí se stal doslova virtuální showroom. Koncem roku 2012 došlo ke kompletnímu přepracování prezentací jednotlivých modelů, které bere v potaz nejnovější trendy v daném oboru. Ideálním příkladem je v tomto směru představení modelu Octavia. Atraktivní formou jsou zde k dispozici všechny podstatné informace, a to včetně cen, výbavy a technických údajů. Samozřejmostí je

i z minulosti známý, avšak neustále modernizovaný konfigurační systém nových vozů a mnoho dalších možností.

Interaktivní katalogy a videa

ŠKODA jde však ve formách představování svých vozů mnohem dál. Jako jeden z mála automobilových výrobců, a jako jediná značka v českém jazyce, připravil pro majitele chytrých telefonů a tabletů (operační systémy Apple iOS a Android) speciální aplikace – interaktivní katalogy. Všechny jsou k dispozici zdarma a slouží pro trojrozměrné zobrazení jednotlivých modelů ŠKODA. Zatím jsou k dispozici pro Citigo, Rapid a samozřejmě novou Octavii. Jednotlivé automobily v nich jsou doslova jako na dlani, můžete s nimi otáčet, přibližovat je, měnit úhly pohledu, barvy nebo kola. Vše ve skvělé grafice a s různými požadavky. Stejnou formou je možné prohlížet také interiér, a to přesně podle zvoleného stupně výbavy. Součástí aplikací jsou také technické údaje k jednotlivým motorům i vyhledávač autorizova-

ných prodejců značky. Dokonce nechybí ani formulář na objednání testovací jízdy.

Právě chytrá mobilní zařízení jsou ideální platformou pro výběr vhodné barvy či kol automobilu a jeho bližší specifikace. Ve srovnání se standardním počítačem totiž nabízejí ještě větší interaktivitu a přirozenější vnímání prezentovaného obsahu. Silnou stránkou interaktivních katalogů ŠKODA je neustálá možnost jejich aktualizace. Po stáhnutí dané aplikace do mobilního zařízení se totiž zobrazují vždy v daném okamžiku nabízené barvy, kola nebo provedení interiéru.

Není pochyb o tom, že ačkoliv toho interaktivní katalogy umějí již dnes opravdu hodně, v budoucnu se z nich stane ještě zajímavější společník při vybírání ideálního nového automobilu. Stačí si jen představit možnost konfigurace nového vozu přímo v pohodlí domova na telefonu a jeho objednání včetně například ŠKODA Originálního příslušenství stiskem jediného tlačítka. Dobrá, to už jsme asi ve vzdálenější budoucnosti, ale možnosti jsou v tomto směru značné.



Interaktivní katalogy jsou připraveny nejen pro stolní počítače, ale také pro chytré telefony a tablety.

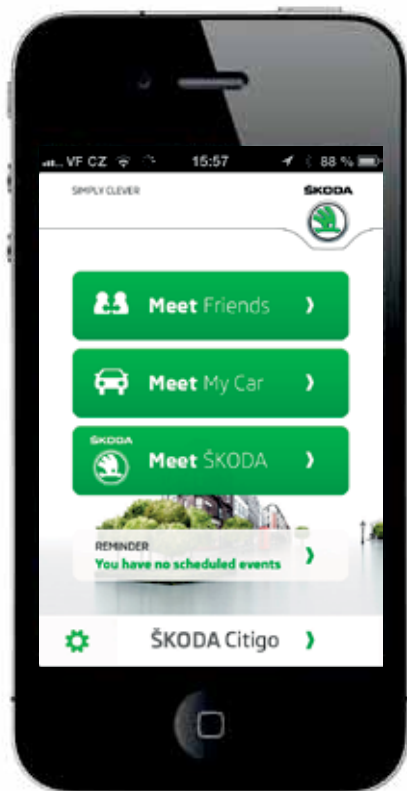

Kouzlo dialogu

Atraktivní internetové stránky plné informací, interaktivní katalogy a mnoho dalšího – to jsou praktické a zábavné formy, jak získávat informace o vozech ŠKODA. Připraveny jsou ale též možnosti, jak automobilka se svými zákazníky komunikuje takřka napřímo. Řeč je samozřejmě o sociální síti Facebook, kde má ŠKODA Česká republika vlastní profil. Zde jsou k dispozici denně aktualizované informace z nejrůznějších oblastí působnosti společnosti. Nedílnou součástí profilu je také možnost automobilky odpovídat na nejrůznější dotazy. V současné době se počet fanoušků ŠKODA Česká republika blíží metě 30 tisíc a neustále stoupá. Důležité je, že návštěvníci těchto stránek jsou nadprůměrně aktivní, což je důsledek atraktivity obsahu celého profilu, stejně tak jako neustále se zvyšujícího zájmu o nové produkty automobilky. V celosvětovém měřítku přesahuje počet fanoušků značky ŠKODA na Facebooku 550 tisíc.

Počátkem letošního roku ŠKODA AUTO zprovoznila vlastní YouTube kanál (youtube.com/skodacz), na kterém jsou k dispozici atraktivní videa s tematikou automobilů ŠKODA. Velmi interaktivní formou se zde představují příspěvky na Facebooku, stejně tak jako Twitteru, ale hlavně jsou zde umístěna atraktivní videa.

Můžete zhlédnout například představení modelu Octavia Combi na ženevském autosalonu, nebo se podívat na jednu překvapivou testovací jízdu s vozy ŠKODA...

Praktické informace

ŠKODA AUTO se o své zákazníky stará a snaží se, aby vlastnění vozu ŠKODA, a to jak toho, který právě vyjel z prodejny, tak toho, který silnice brázdí již několikátou sezónou, bylo co možná nejpříjemnějším zážitkem. I proto má připraveny různé způsoby, jak být řidičům svých automobilů blízkou. Jednou z cest je i servisní aplikace ŠKODA Service, která pomůže s hledáním nejbližšího prodejce značky ŠKODA, umožní stáhnout návody k obsluze modelů vyráběných od

roku 1996 nebo zavolat asistenční službu, když je potřeba. Za pozornost jistě stojí také aplikace ŠKODA Meet, která vám dokáže poradit zpáteční cestu k zaparkovanému automobilu, případně na mapě ukáže, kde se zrovna nacházejí vaši přátelé. Možnosti této aplikace jsou samozřejmě ještě větší a lze jen doporučit její vyzkoušení.

ŠKODA AUTO má dnes ve světě internetu a aplikací vynikající pozici a renomé. Svým budoucím, ale také stávajícím zákazníkům díky tomu poskytuje zcela nové možnosti jak na straně výběru nového vozu, tak v rámci praktické pomoci při jeho provozování. I přes neobyčejnou šíři nabídky různých možností ve virtuálním světě jsme v tomto ohledu stále teprve na počátku. Máme se na co těšit.

Internetový rozcestník ŠKODA



www.skoda-auto.cz



www.youtube.com/skodacz



www.facebook.com/skodacz

Interaktivní katalogy



Nová ŠKODA Octavia

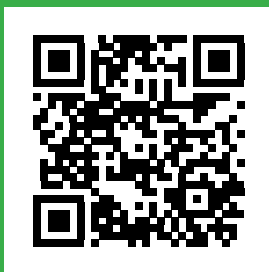

ŠKODA Rapid



ŠKODA Citigo

Aplikace ŠKODA Service



Aplikace ŠKODA Meet



Mobilním telefonem naskenujte QR kód a stáhněte si aplikaci.

STYL

ŽIVOT | LIDÉ | SPONZORING



58 | PRVNÍ GENERACE ŠKODA OCTAVIA

Víte, proč se Octavia jmenuje Octavia? Jak prapůvodně vznikla? Tyto a mnoho dalších zajímavostí odhaluje speciální článek.

62 | ŠKODA A PROFESIONÁLNÍ CYKLISTIKA

Tour de France je nejrespektovanější cyklistický závod světa. Tradičně se koná pod patronací automobilky ŠKODA AUTO.

64 | VZHŮRU NA LED V BOJI O TITUL

Mistrovství světa v ledním hokeji se letos bude konat ve Švédsku a Finsku. ŠKODA bude samozřejmě při tom.



Šťastná Octavia

Pamatuji si to jako dnes. Klečel jsem na litinových radiátorech a vůbec necítil, jak mě tlačí do kolen. Netrpělivě jsem vyhlížel z okna, nos na skle, až se konečně objevila.

Byla bleděmodrá a doslova zářila. A už měla křídýlka! Byl jsem v sedmém nebi, když zastavila před naším domem. ŠKODA Octavia. Je to víc než půl století, ale dodnes si pamatuji její státní poznávací značku, jak se tehdy říkalo: AB 80 - 46.

Dlouhá cesta

Kořeny tohoto povedeného automobilu sahaly do první poloviny 30. let. Tehdy byla mladoboleslavská automobilka ve srovnání s domácí konkencí vybavena nejmodernější technologií, avšak držela až třetí místo co do počtu vyrobených vozidel. Ředitel Ing. Karel Hrdlička měl dostat značku do čela. Cesta vedla přes zcela nový produkt, výrobně levný, přitom kvalitní, spolehlivý, pohodlný a nenáročný.



Snímek ze 30. let minulého století zachycuje oblíbený model Popular v Mladé Boleslavi.



ŠKODA Popular 1100 OHV, typ 927. Tento elegantní automobil se vyráběl až do roku 1946.

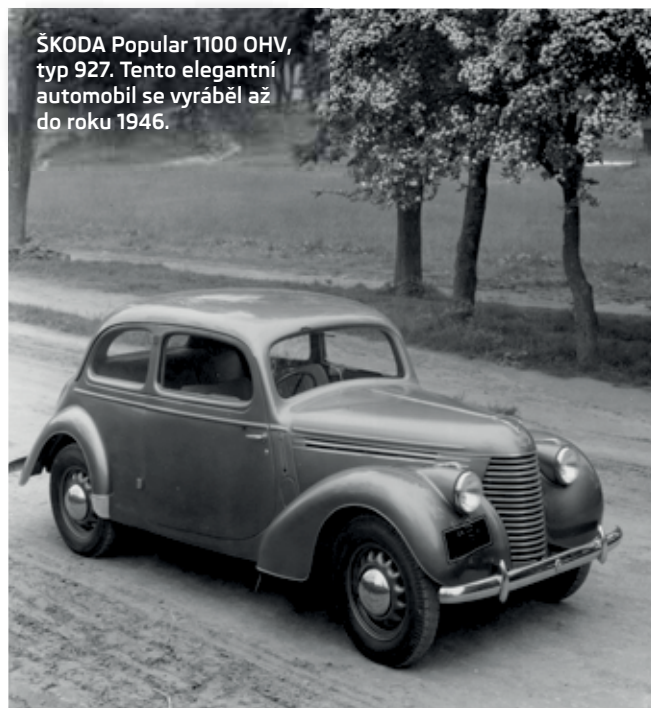

Dodnes platí, že největší míry rentability lze dosáhnout při vývoji výrobku. Užité vlastnosti určují prodejnost, promyšlená konstrukce dovozuje využití moderní technologie, unifikace zlevňuje hromadnou výrobu. Dobrá obchodní síť vytváří důvěru zákazníka. V Československu tehdejší vláda podporovala spíše železnici, než automobily, což se projevovalo vysokými daněmi, ale i povinným mísením benzínu s lihem.

Ing. Hrdlička nebyl nadarmo léta koncernovým personalistou. Za nového konstruktéra vybral Ing. Josefa Zubatého, který se narodil v roce 1895 a po studiích na technice pracoval do roku 1919 u Waltera. Další tři roky působil ve Francii u Farmanu, odkud zamířil do USA. V tamní A. C. Spark-Plug se vypracoval na místo technického ředitele. Když se v březnu 1932 vrátil zpět, znal ho málokdo. Hrdlička Zubatého angažoval, aby navrhl nový lidový automobil značky ŠKODA. Byla to správná volba, stejně jako to, že Ing. Zubatému zřídil konstrukční kancelář v pražské Avii, patřící plzeňskému koncernu. To proto, aby se jednak vývoj utajil, jednak aby do něj nezasahovali mladoboleslavští tovární rutiněři. Hrdlička chtěl koncepčně nové řešení, nikoli jen zmenšit velký vůz. Zubatý tak zadání vyřešil.



Prototyp modelu 440 Spartak měl ještě palivovou nádrž umístěnou v motorovém prostoru.

Octavii to na Karlově mostu opravdu sluší. V roce 1996 zde měla světovou předpremiéru Octavia nové generace.



ŠKODA Popular

Ve středu 12. dubna 1933 předvedli nový vůz ŠKODA 420 Standard novinářům. „Jeho fasona je tak zdařilá, že neváhám zařadit tento vůz mezi nejlibivější, jež jsem v poslední době viděl, a se ctí je možno jej postavit vedle luxusních vozů západoevropských... A výkon je také dokonalý – tajemství toho je ve váze 750 kg (kompletní 4sed. vůz!) a 20 HP výkonu pružného motoru,“ rozplýval se Jaroslav Jezdinský v Motor Revue č. 24 z 15. dubna 1933.

Až dosud měly automobily ŠKODA žebřinový rám, který v krutu nevynikal tuhostí. Proto se karoserie vyráběly s ohledem na tuto nectnost – byly robustní, a tedy těžké, z hlediska torzní tuhosti ovšem špatné, s krátkou životností. Zubatý navrhl páteřový rám vpředu rozvidlený pro uložení motoru a převodovky. Na zadním konci rámu byla přišroubována převodovka s rozvodovkou (transaxle), spojovací hřídel procházel páteřovým nosníkem. Významnou novinkou se staly také výkyvné (zatím jen) zadní polonápravy. Motor s ventilovým rozvodem SV o objemu 995 cm³ vyhověl nejnižší daňové třídě do objemu 1 l, a tedy ročnímu poplatku jen 210 Kčs. Předchozí typ 422, v podstatě shodný v základních technických parametrech, vážil o 250 kg (!) víc. ŠKODA 420 Standard se stala klíčovým modelem. Její koncepce určila další směřování mladoboleslavské automobilky na dalších několik desetiletí a vyvrcholila modelem ŠKODA Octavia.

Kultivace

Ing. Zubatého povolali v roce 1934 do Plzně na místo přednosta lokomotivního oddělení. Na jeho koncepci s páteřovým rámem dál pracovala konstrukční kancelář osobních automobilů, vedená Ing. Vladimírem Matoušem. Dalšími modely v této třídě se do druhé světové války staly typy 418 Popular (už i s předními výkyvnými polonápravami), 420 Popular, Popular OHV, Popular 995, Popular 1100 OHV a Popular 1101.

Po osvobození a horečné rekonstrukci továrny zničené v posledních květnových dnech náletem navázala Mladá Boleslav lehce modernizovanými typy ŠKODA 1101 a záhy 1102, které přišly o název Popular. Teď se jim říkalo (ale jen říkalo) „Tudor“. Výraznou změnu představovala v roce 1952 ŠKODA 1200 s objemem motoru zvětšeným na 1221 cm³ a s výkonem 36 k. Zásadní novinkou byla její celokovová karoserie, tedy už bez dřevěné kostry. Rozšířené byly zejména verze STW, sanita, pohřební či pick-up. Nicméně ŠKODA 1200 a její modernizované varianty jednak nebyly lidovým typem vozu, jednak výrobní kapacita zdaleka neodpovídala zájmu veřejnosti. Potenciální motoristé si navíc museli ne-



ŠKODA Octavia na Václavském náměstí – titulní stránka z firemního prospektu.

ŠKODA Octavia



Model Octavia Combi byl vybaven motorem o objemu 1221 cm³ a dosahoval rychlosti 115 km/h.



Rodinná idylka se šťastnými dětmi a poslušnými pejsky.

chat o koupi automobilu jen zdát. Komunisté totiž oloupili občany měnovou reformou v červnu 1953 o jejich veškeré úspory. Přes noc se z padesátikoruny stala koruna. Bylo tedy dost času na přípravu opravdu lidového automobilu.

ŠKODA Octavia

Ve Škodovce pracovala řada schopných konstruktérů, mnozí se zkušenostmi z dob před druhou světovou válkou. S úkolem se vyrovnali elegantně. Při využití šasi a co nejvíce dosud vyráběných součástí dostal vůz novou karoserii. Vznikla ŠKODA 440, tedy čtyřválec o výkonu 40 k. Řečený Spartak se začal vyrábět v roce 1955 a stál 27 450 Kčs, když průměrná hrubá mzda činila tehdy 1200 Kčs. Byl to podařený vůz, který čekala ještě jedna modernizace.

V roce 1959 překonstruovali všem osobním škodovkám přední nápravu, která dostala namísto listového pera vinuté pružiny s teleskopickými tlumiči pérování v jejich ose. Konečně upustila automobilka od číselného značení a přišla s novým názvem – z modelu ŠKODA 440 se stala ŠKODA Octavia. Byla osmá v pořadí, buď jako osmý typ vyrobený po znárodnění v roce 1945 (jak uváděl dobový tisk), nebo jako osmý výrazněji modernizovaný typ počínaje Popularem, jak se také říkalo. Ať to bylo jakkoli, byl to dobrý vůz s obchodně šťastným názvem. Štěstím byl především čtyřválec odvozený z motoru pro model ŠKODA Popular 1100 OHV z roku 1938. Teď už byl blok motoru odlitý z hliníku, ale v principu se jednalo o stále stejnou konstrukci, která se měla dočkat výroby ještě několik dalších desítek let.

Variacím na dané téma ještě nebyl konec. V roce 1959 se objevila Octavia Touring Sport s motorem o výkonu 50 k, následovala v roce 1961 Octavia 1200 Touring Sport s motorem 1221 cm³, který dalšími úpravami dostal definitivních 55 k. Posledním typem se stala Octavia Combi, vyba-

vená agregátem z Octavie Super, kterou představili rovněž v roce 1961. Její rozměrnější zavazadlový prostor měl třetí dveře, dělené na horní a spodní část, otevírané vzhůru a dolů. Tato karosářská verze zůstala z osobních vozů této koncepce po dalších modernizacích ve výrobě až do roku 1971.

Octavie si motoristé oblíbili všude, kde se prodávaly. Měly dobré jízdní vlastnosti, především na špatných vozovkách. Poměrně příznivé rozložení hmotnosti na přední a zadní nápravu bylo u automobilů s motorem vpředu a pohonem zadních kol výjimečné. V Chile se těmto škodovkám říkalo jeep, protože sloužily i na velehorských stezkách. Byly to robustní a spolehlivé vozy, patřily na přední místo ve své kategorii a snesly i velmi přísná měřítka. Škoda, že se Octavia nedočkala další, třeba zásadní rekonstrukce. Připomeňme, že její srdce s kořeny v předválečném Popularu, totiž čtyřválec s ventilovým rozvodem OHV, se v modernizované verzi montoval ještě v roce 1999 do vozu ŠKODA 1203 v Trnavských automobilových závodech.

Do dnešních dnů nám zůstal název. Od října 1996, kdy ŠKODA Octavia zazářila na pařížském autosalonu, se stala klíčovým modelem mladoboleslavské automobilky až do současnosti. Třetí generace Octavie v novodobé historii značky svědčí o tom, že je to vpravdě šťastný automobil. A šťastný název.

A nakonec...

Jak skončila naše první Octavia, ta bleděmodrá z roku 1960? Sloužila nám patnácti let, dvakrát s ní maminka bourala (naštěstí vždycky bez zranění), karoserie dostala kromě nových blatníků, dveří a kapoty jednou šedivý a jednou světle žlutý lak. Nakonec ji dostal soused, aby z ní po dalších mnoha letech udělal malý traktor. Jezdí s ním dodnes.



Technické údaje ŠKODA Octavia (1959–1964), typ 985

Čtyřdobý, kapalinou chlazený zážehový čtyřválec OHV. Zdvihový objem 1089 cm³. Největší výkon 40 k, od r. 1961 42 k. Čtyřstupňová převodovka v bloku s motorem, pohon zadních kol. Celkové rozměry 4065 x 1600 x 1430 mm, rozvor 2390 mm, pohotovostní hmotnost 920 kg, celková hmotnost 1270 kg. Nejvyšší rychlost 110 km/h, 115 km/h od roku 1961, spotřeba paliva 7,7 l/100 km.





Sto let Tour de France

Nejslavnější cyklistický závod na světě slaví sté výročí. A protože Francouzi neumějí nic dělat v malém, bude i závod z Korsiky do Paříže velkou podívanou. Pomáhat bude organizátorům i na tři sta vozů ŠKODA.

Ve Francii je velký cyklistický závod populárnější než Dakar a v oblíbenosti ho dostihnou snad jen olympijské hry nebo mistrovství světa ve fotbale. Přímou na trati jsou miliony diváků (podle některých odhadů až dvacet), každý pátý pak přijíždí ze zahraničí. Dámy s vlaječkami mávaly u trati už v roce 1903 a mezeru v každoročním mezinárodním klání připravily jen obě světové války. Tour de France má své velké i horší momenty – tragická úmrtí i dopingové skandály – oboje stejně atraktivní pro diváky. Závod zná a aspoň trochu prožívá v Evropě snad skoro každý a poslední dobou se zájem o něj zvedá i v Asii.

Ročník 2013 bude na rozdíl od minulých čistě francouzský, žádné odbočky do Velké Británie nebo Španělska: a pořadatelé slíbili, že nepůjde jenom o sport. Chtějí světu ukázat to nejkrásnější, co může země kohouta na víně a vášnivých milovníků ragby nabídnout. Na trase nebude chybět Mont Ventoux, Alpe d'Huez, Provence, Mont St. Michel a samozřejmě ani Versailles. V červnu se také vůbec poprvé bude startovat z Korsiky. Nejen tam si pak pořadatelé připravili našlapaný program. Nalinkováno je sedm rovinných etap, pět v kopcovitém terénu, šest horských se čtyřmi vrcholy, dvě individuální časovky, jedna týmová a samozřejmě dva dny odpočinku.

Jedním z hlavních partnerů závodu je také ŠKODA AUTO. „Jsme společně s dalšími třemi subjekty oficiálním partnerem a členem exkluzivního klubu nazývaného Club Tour de France. Jde o nejvyšší možnou úroveň partnerství“, říká Lucie Krupová ze ŠKODA AUTO, která má v mladoboleslavské značce na starosti právě sponzo-



ringu cyklistiky. ŠKODA je proto oficiální vůz Tour de France, dále je též partnerem bílého trikotu, který je určen pro nejlepšího jezdce do 25 let. A stejně jako samotná soutěž, i značka ŠKODA má v letošním ročníku výročí – francouzský závod podporuje již 10 let. „Poskytujeme organizátorům a ostatním partnerům na tři stovky vozů a také každoročně organizujeme Hospitality program pro úspěšné dealery, novináře, vítěze soutěží a další“, doplňuje varianty sponzoringu Lucie Krupová. Na mezinárodní úrovni ŠKODA sice nepodporuje jednotlivce, ale je osobním sponzorem českých cyklistů Romana Kreuzigera a Zdeňka Štybara, kteří jezdí vozy ŠKODA Superb.

Škoda stojí i za speciální mobilní aplikací (k dispozici pro platformy Apple iOS a Android), která je všem fanouškům Tour de France k dispozici zdarma ke stažení. Loňská verze aplikace přinášela aktuální pořadí závodníků, čerstvé novinky z trati minutu po minutě, sledování polohy jezdců v reálném čase díky GPS, prohlížení videí nebo fotek i profilů jednotlivých závodníků. Aplikace prošla s pochvalou rovněž testem internetového serveru iDnes. „Aplikace je pro příznivce cyklistiky nepostradatelná, přináší jim aktuální



přehled o průběhu závodu. Nabízí umístění v jednotlivých etapách, průběžné celkové výsledky nebo umístění sprinterů, kde tradičně vede člen týmu HTC Mark Cavendish. V záložce videí lze sledovat aktuální klipy k průběhu závodu, tracking zase nabízí podrobné mapy jednotlivých úseků, včetně aktuálního počasí a pořadí jezdců“, shrnuje v recenzi autor článku Radek Mikudík.

Francouzi už na webu spustili odpočítávání: ubíhající číslíčka sledují nejen ti, kdo se zúčastní na živo, ale také fanoušci, kteří budou cyklistickou „show“ sledovat doma u televizní obrazovky.

www.letour.fr

Aplikace Tour de France

Available on the iPhone **App Store** | **ANDROID APP ON Google play**

Mobilním telefonem naskenujte QR kód.

Se značkou ŠKODA v zádech proti Kanadě a Švédsku

V posledních březnových dnech se trenér české hokejové reprezentace Alois Hadamczik vydal za moře na inspekční cestu. Kvůli posunutí zápasů NHL mají ale v reprezentačním týmu letos větší šanci hráči z Evropy.



Automobily značky ŠKODA jsou nejčastěji odcizovanými vozidly v České republice. Tento fakt je smutným potvrzením jejich popularity a kvality.

Proto ŠKODA připravila speciální nabídku pro majitele vozů: vyhledávací zařízení SHERLOG Pro Škoda od společnosti Secar Bohemia, která se pyšní 98% úspěšností při dohledání zcizeného automobilu.

Vozidla chráněná systémem SHERLOG Pro Škoda jsou zajištěna ve většině případů do dvou hodin od odcizení. Pro více informací, kontaktujte svého prodejce značky ŠKODA.

www.sherlog.cz/skoda



Oficiálním vozem loňského světového šampionátu byla ŠKODA Superb.

Do vypuknutí mistrovství světa v ledním hokeji 2013 zbývá jen několik týdnů, klání má začít ve Švédsku 3. května. Česká reprezentace ale zahájila přípravu už v polovině března, a to v hale pražské Sparty. Letos mají šanci zúčastnit se mistrovství spíše hráči evropských klubů. Kvůli posunutí zápasů NHL se totiž na konci března většina Hadamczikem vytipovaných hráčů pohybovala na hraně play-off. Vybírat však může jen z těch, které do play-off nepostoupí. Už teď je ale jasné, že v týmu nebudou chybět obránci Tomáš Voráček (Vítkovice) nebo Petr Čáslava (Čerepovec/KHL) či útočníci Tomáš Rachůnek (Lev Praha/KHL) a Tomáš Rolinek (Pardubice).

Letos podruhé se na mistrovství hraje v novém systému – klání proběhne ve dvou osmičlenných skupinách. Ve skupině A (hraje se ve Stockholmu) je Česko, Kanada, Švédsko, Norsko, Švýcarsko, Dánsko, Bělorusko a Slovinsko. Ve skupině B (hraje se v Helsinkách) se pak předvede Rusko, Slovensko, Finsko, USA, Německo, Lotyšsko, Francie a Rakousko.

Celkem šampionát přivítá na šestnáct týmu a již po jednadvacáté bude oficiálním hlavním sponzorem mistrovství světa v ledním hokeji ŠKODA AUTO. Na loňském mistrovství například jezdila flotila čtyřiceti pěti oficiálních automobilů ŠKODA pro činovníky a hosty, logo ŠKODA bylo umístěné na ledové ploše, na mantinelech a na dresech pěti týmů a Škoda sponzorovala i akce na stadionech či v digitálních médiích. Obří logo ŠKODA uprostřed ledové plochy se tak již dávno stalo symbolem hokejových mistrovství světa IIHF. Vozy ŠKODA jsou vidět hned u ledové plochy a navíc pět reprezentačních týmů – Česká republika, Slovensko, Norsko, Francie a Kazachstán – jezdí po ledě s logem ŠKODA na dresech a přilbách. Celkově se pak odhaduje, že by se značka ŠKODA mohla prezentovat až před 800 miliony diváků po celém světě.

Loni si hokejoví fanoušci mohli stáhnout i aplikaci do mobilních telefonů – na platformy iPhone, iPad, Android, Windows Phone a BlackBerry – která přinášela všechny důležité informace o MS zdarma. Na domovské stránce ŠKODA AUTO (www.skoda-auto.cz) pak běžela speciální sekce nabízející kromě on-line zpráv, aktuálních výsledků a tabulek také denní zpravodajství z MS a množství interaktivní zábavy. A pro ty, kteří sledovali dění spíše na počítači než v televizi, byly k dispozici exkluzivní živé přenosy nebo sestřihy na oficiálním kanálu YouTube. Jak přesně bude vypadat letošní podpora, to mladoboleslavská automobilka teprve oznámí.

Unikátní
rádiové
vyhledávací
zařízení



SHERLOG PRO Škoda

SCHVÁLENÉ PŘÍSLUŠENSTVÍ ŠKODA

Ahoj, holky a kluci!



Vybarvi si obrázek.

Postav svůj vůz ŠKODA!
(spojuj čarami body s čísly)

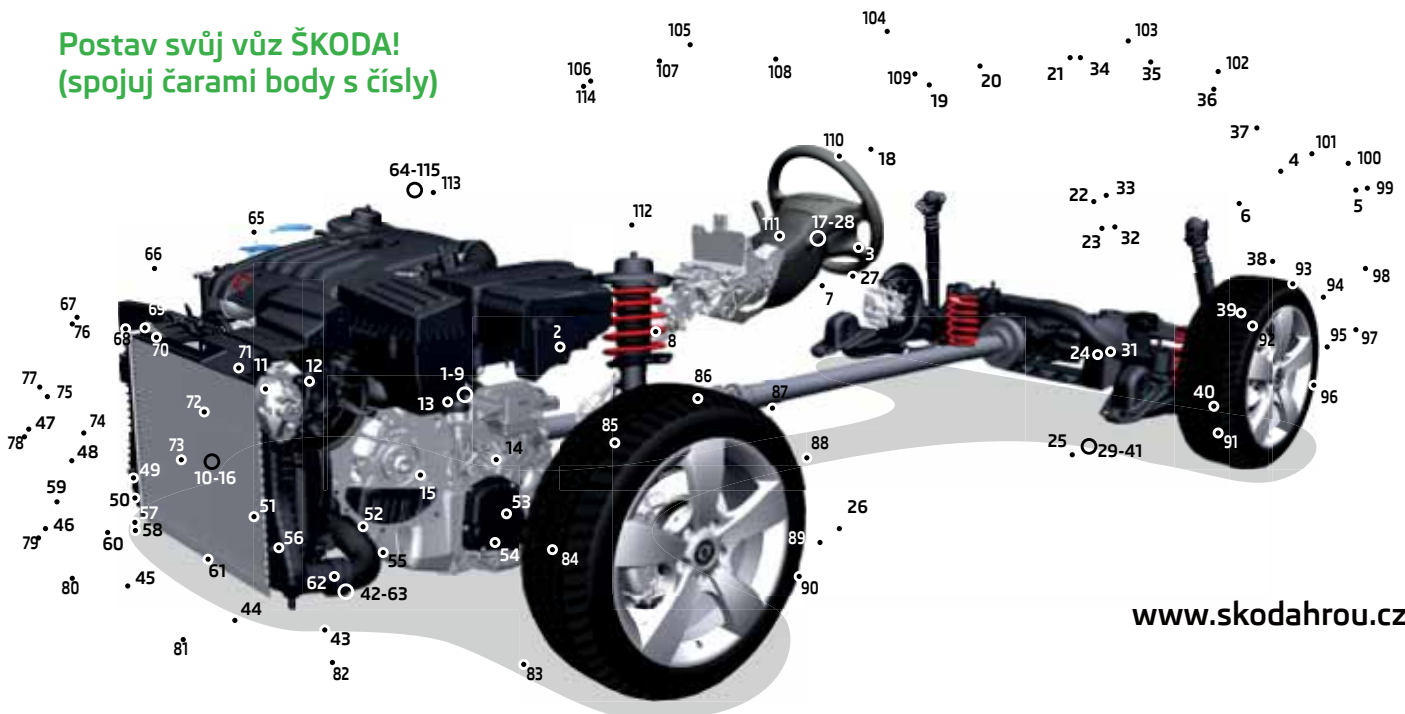

www.skodahrou.cz



Co se skrývá ve skříní?

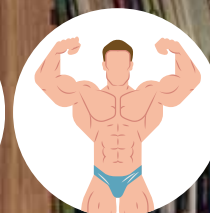
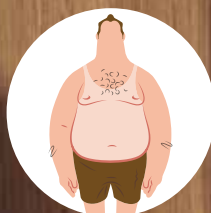

Očekávejte jen to nejlepší!

Kombinovaná spotřeba a emise CO₂ vozů ŠKODA v provedení Fresh: 4,4-8,0 l/100 km, 114-189 g/km



Akční modely ŠKODA Fresh s extra výbavou již od 209 900 Kč nebo za 2 500 Kč měsíčně

Připravte se na samá příjemná překvapení. Za prvé: akční model ŠKODA Fresh pořídíte za cenu již od 209 900 Kč. Za druhé: na výběr máte z modelových řad Fabia a Fabia Combi, Roomster, Rapid nebo Yeti. A za třetí: se ŠKODA Finance od ŠkoFINu Vás měsíční splátka u kteréhokoli z vozů vyjde na 2 500 Kč. Pro bližší informace se můžete s očekáváním jen toho nejlepšího vypravit ke svému prodejci vozů ŠKODA.

Akční nabídka je časově omezená!

Obrázek je pouze ilustrační

Vzorový příklad úvěru pro vůz ŠKODA Fabia Fresh Active 1,2 HTP/51 kW v ceně 189 900 Kč (sleva 20 000 Kč z ceny vozu při využití ŠKODA Finance od ŠkoFINu); splátka předem 78 400 Kč, výše úvěru 111 500 Kč, poplatky za uzavření a vedení smlouvy 0 Kč, celkové platby za úvěr 153 326 Kč, celkové platby za úvěr vč. pojištění 188 006 Kč, RPSN vč. pojištění 21%, délka úvěru 60 měsíců, zůstatková hodnota 37 980 Kč, měsíční splátka úvěru 1 922 Kč, měsíční splátka úvěru vč. pojištění 2 500 Kč, úroková sazba p. a. 11%. Pojištění obsahuje havarijní pojištění a povinné ručení (10% spoluúčast, s mechanickým zabezpečením).





Nová ŠKODA Octavia Combi Stále je nad čím žasnout



Kombinovaná spotřeba a emise CO₂ modelu Octavia Combi: 3,8–6,1 l/100 km, 99–141 g/km



Vždy jste si tajně přáli dotknout se hvězd? Splnění svého snu jste nikdy nebyli blíž. Teď stačí stisknout jediné tlačítko. Panoramatické střešní okno v novém voze ŠKODA Octavia Combi navozuje pocit svobody a podtrhuje výjimečnou prostornost interiéru, a to i tehdy, když se právě nedíváte vzhůru. Pokud střešní okno vyklopíte anebo odsunete dozadu, mohou sluneční paprsky vstoupit volně až k Vám do vozu.

Ale je toho ještě mnohem víc, co dělá z každé projíždky v novém voze ŠKODA Octavia Combi úžasný zážitek. Jako například nový elegantní a přitom dynamický design, snížení hmotnosti vozu až o 102 kilogramů, s nímž klesá i spotřeba paliva, anebo celá řada chytrých řešení, která zpříjemní Váš život v autě. Objednejte si svoji zkušební jízdu na www.zazijteoctavii.cz. Nové zážitky čekají.

